

Anbauanleitung: Seilwindenanbausatz Ford Ranger / VW Amarok Mod.23

AL: 2368-10

Best.Nr.: 16-5420

Montagezeit: ca. 480 min.

***Hier sehen sie den fertig montierten Seilwindenanbausatz.
Bevor sie mit der Montage beginnen, lesen sie bitte diese Anleitung und das
Benutzerhandbuch der Seilwinde gut durch.***

***Before you start fitting, please read and understand this instruction manual and the owners
manual of the winch.***



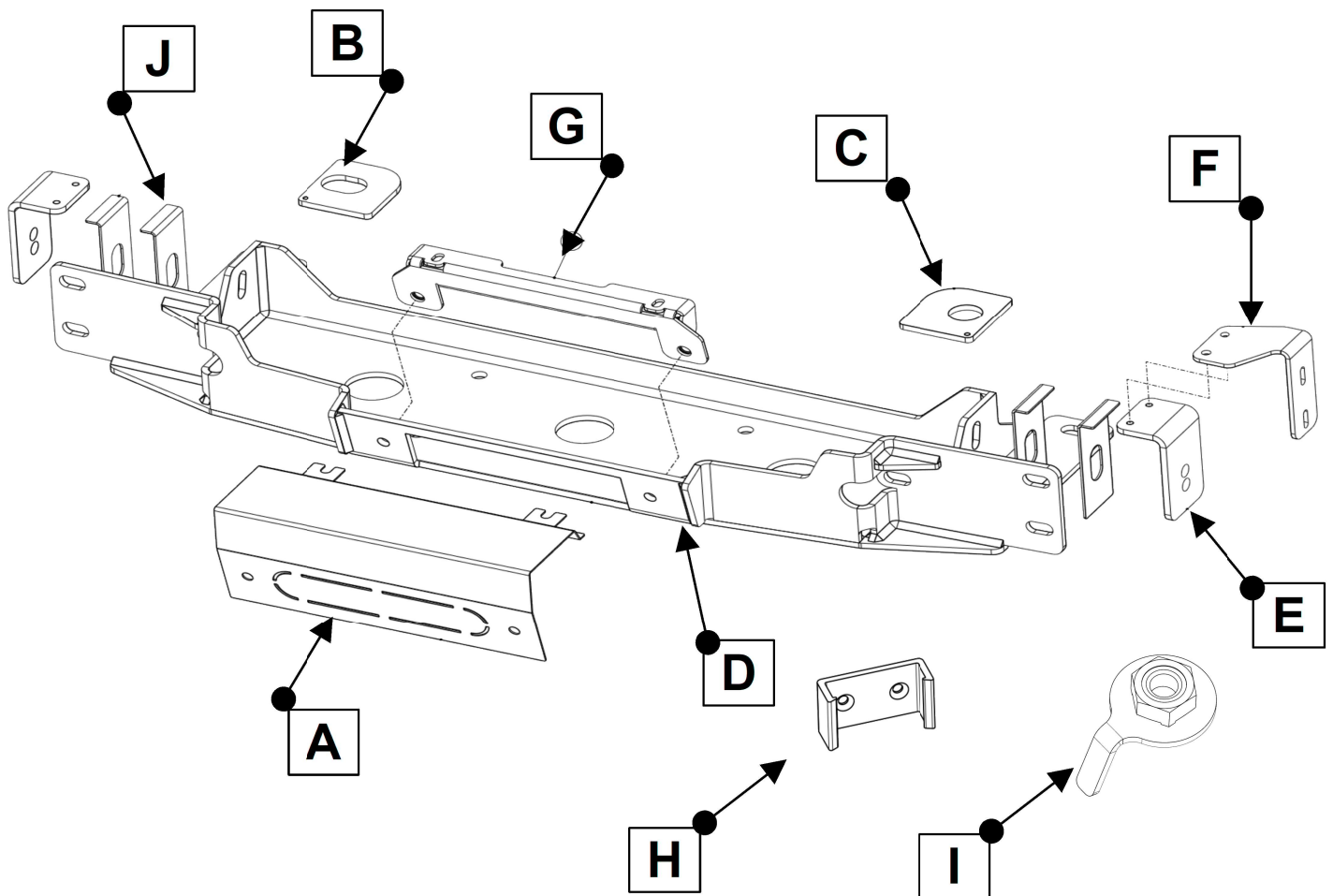

Stückliste

16-542

- 1x Schablone (A)
- 1x Distanzblech rechts (B)
- 1x Distanzblech links (C)
- 1x Windenplatte (D)
- 2x Befestigungswinkel (E)
- 1x Schaltkastenhalter (F)
- 1x Kamerahalter (G)
- 1x 16-542-02, Klemhalter (H)
- 1x 16-542-03, Schaltanschlag (I)
- 4x Beilagen 230223900 (J)

1x 1-90395, Steckdosenverlängerung

1x 16-2190,

Sicherungskit für alle Fahrzeugwinden
ab 3,6t, inkl. 500A Sicherung & Halter

1x Anbauanleitung AL 2368

1x Gutachten

1x Aufkleber Kennzeichnung

**(Bitte an einer sichtbaren Stelle
anbringen! TÜV Relevant)**

Schrauben Anzugsmomente	
Schraubengröße	Güteklasse - 8.8
M6	10 Nm
M8	25 Nm
M10	50 Nm
M12	87 Nm
M14	138 Nm
M16	210 Nm

Schraubensatz

- 2x Schraube M5 x 12
- 2x Schraube M5 x 16
- 2x Scheibe M5 x 20 x 1,25
- 4x Scheibe M5
- 4x Federring M5
- 2x Schraube M10 x 110
- 4x Scheibe M10 x 30 x 2,5
- 2x Federring M10
- 2x Mutter M10
- 2x Schraube M10 x 40
- 2x Scheibe M10
- 2x Schraube M6 x 16
- 4x Scheibe M6
- 4x Federring M6
- 2x Mutter M6
- 1x Schraube M8 x 60
- 1x Scheibe M8
- 2x Keilsicherungsscheibe M8 (Würth 0404701108)
- 1x Stopmutter M8
- 1x Blechschraube 3,5 x 9,5
- 2x Blechschraube Senkkopf 4,2 x 16
- 3x Kabel schwarz 35²
1,6 m lang mit 2x Kabelschuh M8
- 1x Kabel schwarz 1,5²
1,6 m lang mit Kabelschuh M4 und M8
- 1x 700mm, Kantenschutz 6,5 x 9,5
(Würth Nr. 09610025)



1

Schrauben des Radarsensors lösen!
Loosen the radar sensor screws!

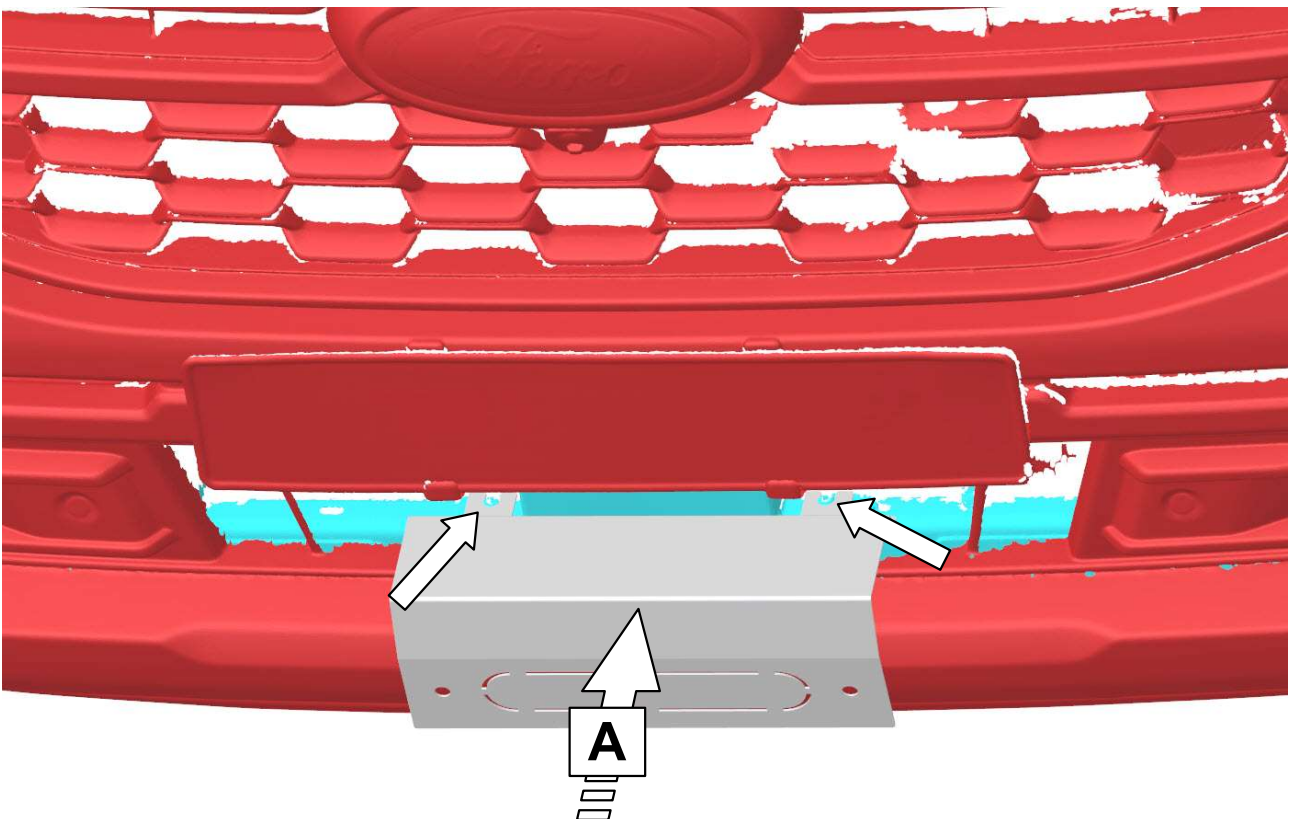

2

Die Schablone unter die Schraubenköpfe schieben und leicht festziehen!
Slide the template under the screw heads and tighten lightly!

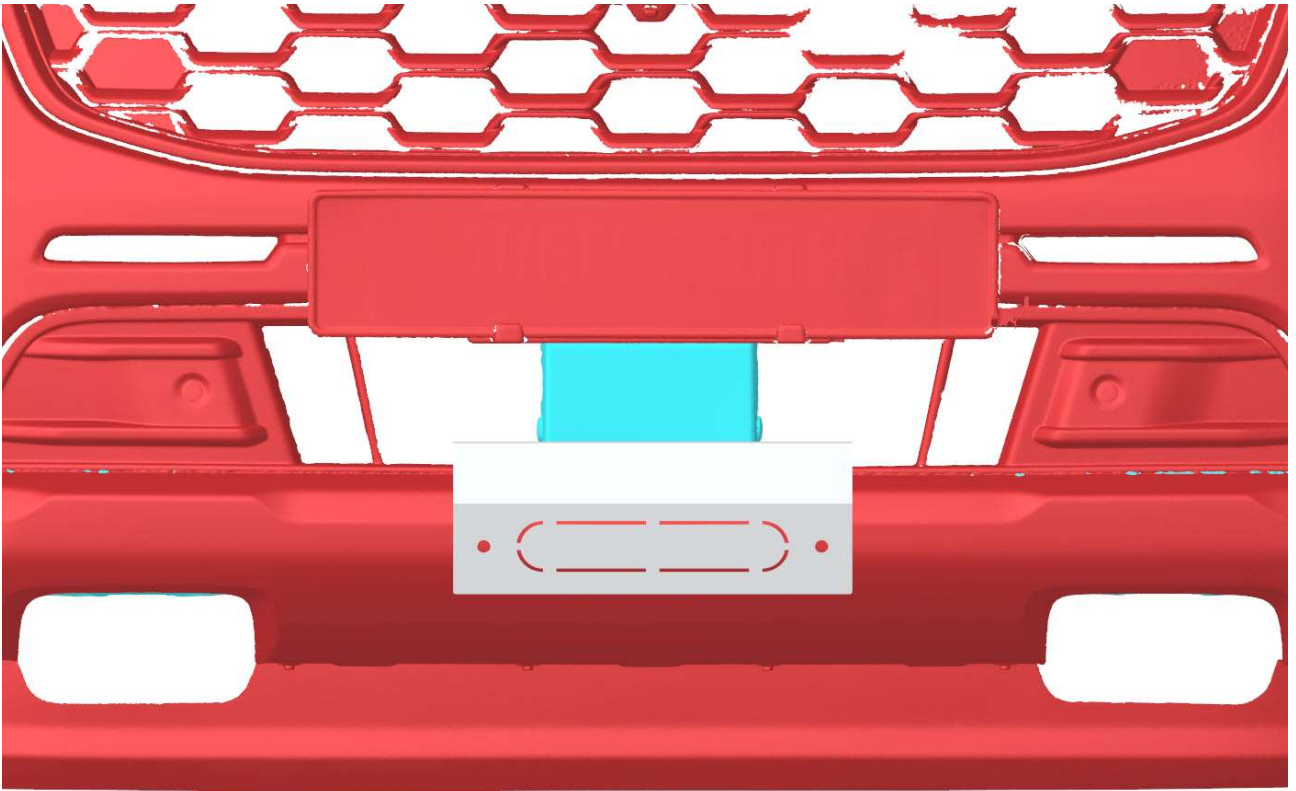

3

Bohrungen und Kontur für das Seilfenster anzeichnen und die Schablone wieder entfernen!
Mark the holes and contour for the fairlead and remove the template again!

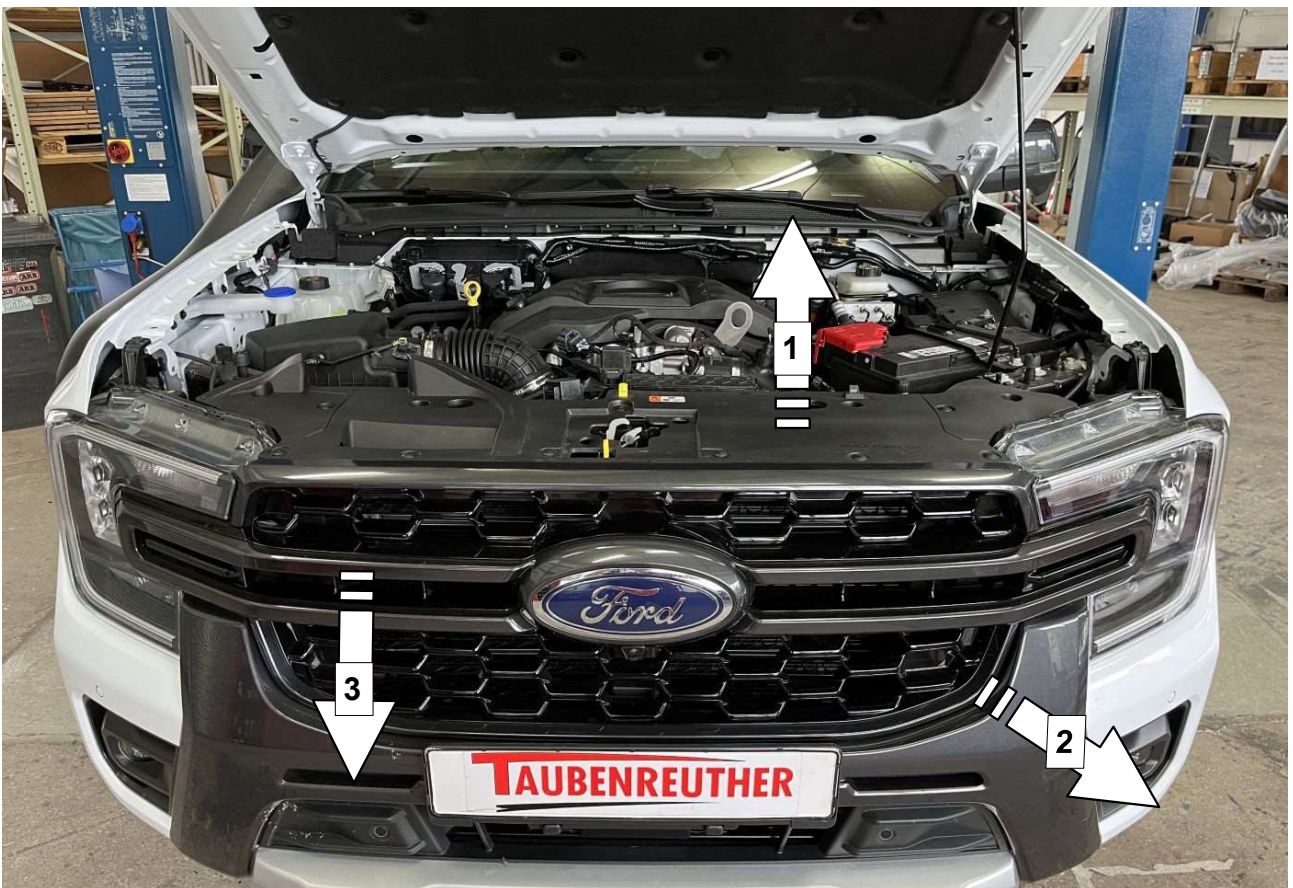

4

Abdeckung und Kühlergrill entfernen!
Remove the cover and the radiator grille!

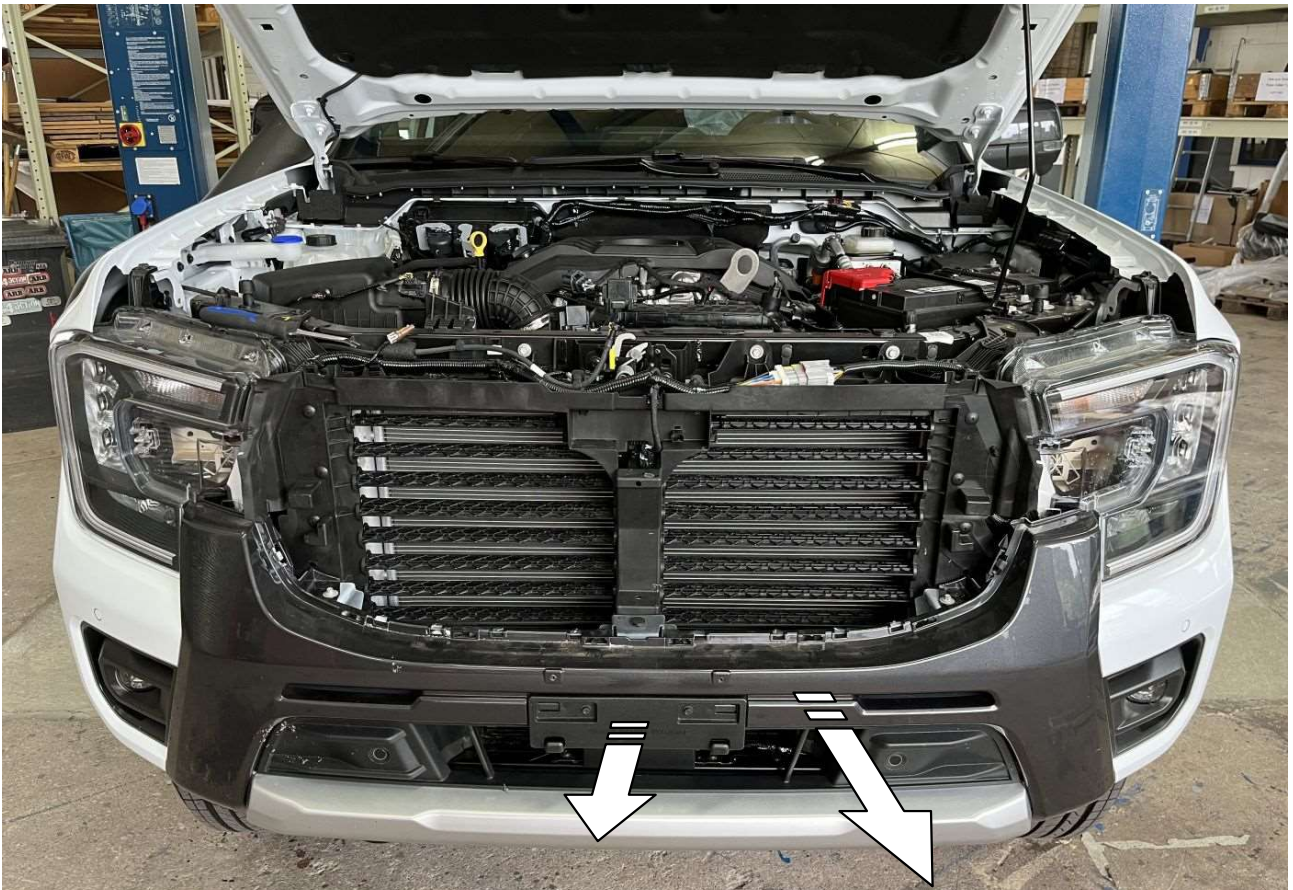

5

Stoßfänger und Kennzeichenträger abmontieren!
Remove the bumper and the licence plate holder!



6

Füllteil entfernen! / Remove the filling part!

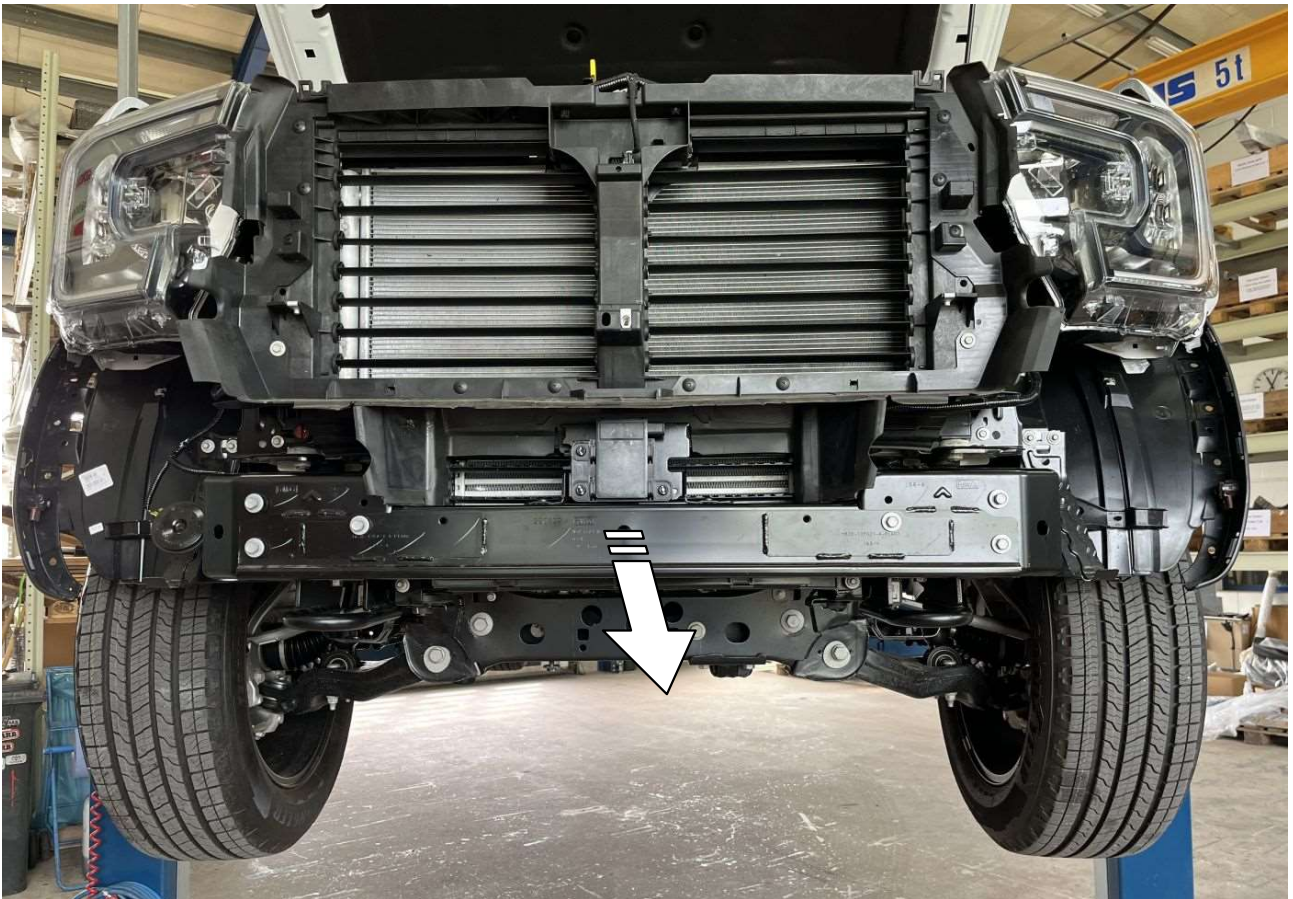

7

Traverse abbauen! / Remove the crossbar!

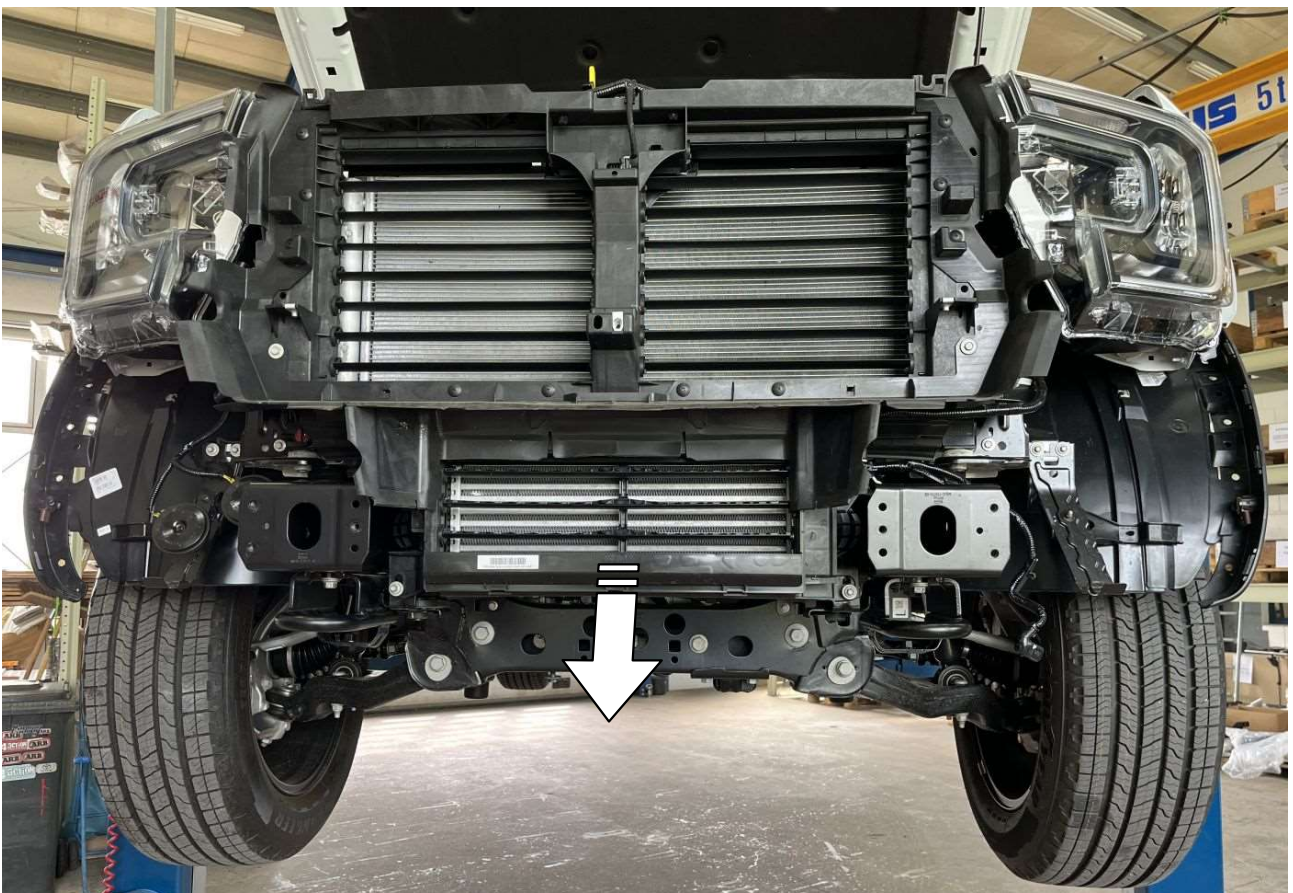

8

**Untere Kühler Jalousie entfernen!
Remove lower radiator louver!**

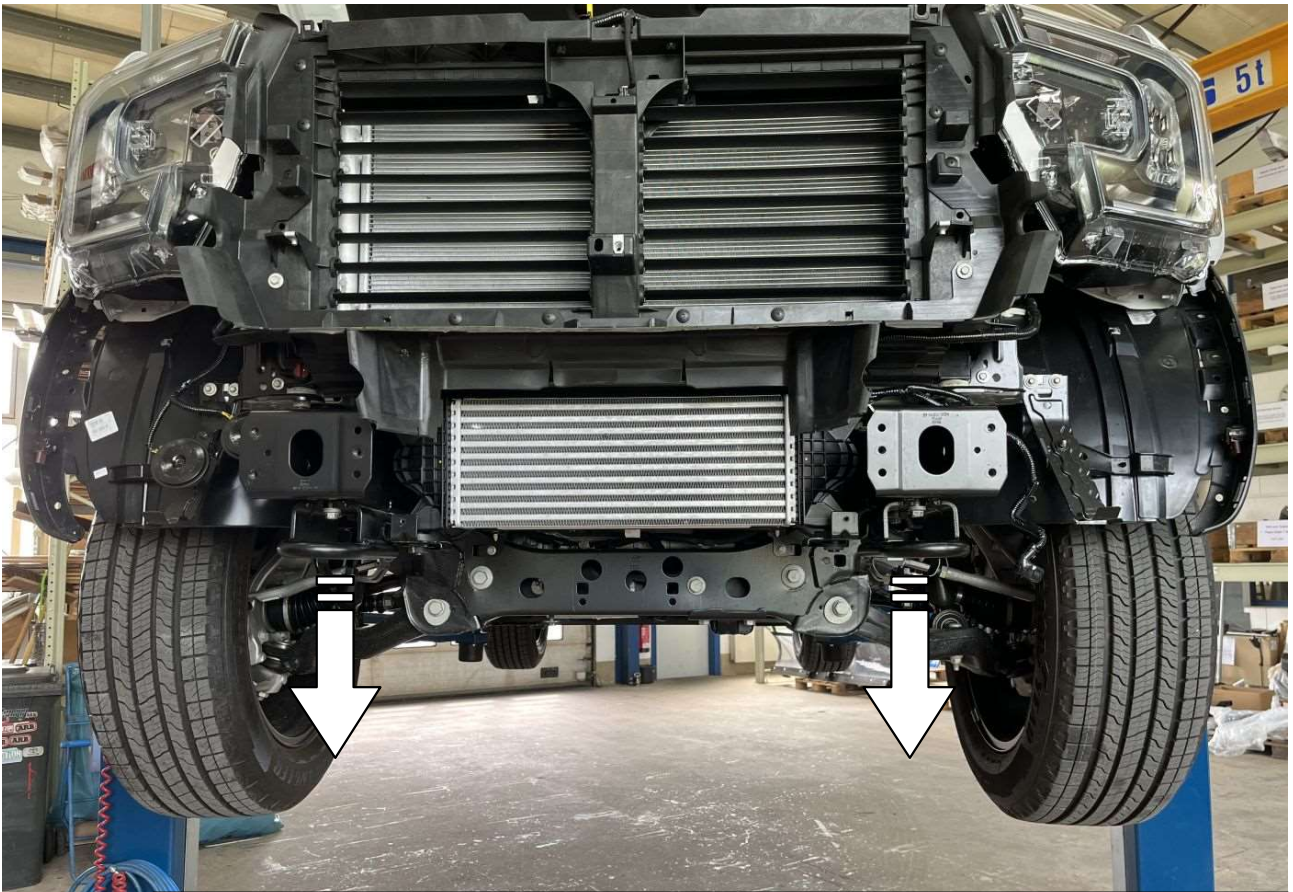

9

Bergeösen rechts und links entfernen!
Remove the recovery lugs on the right and left!

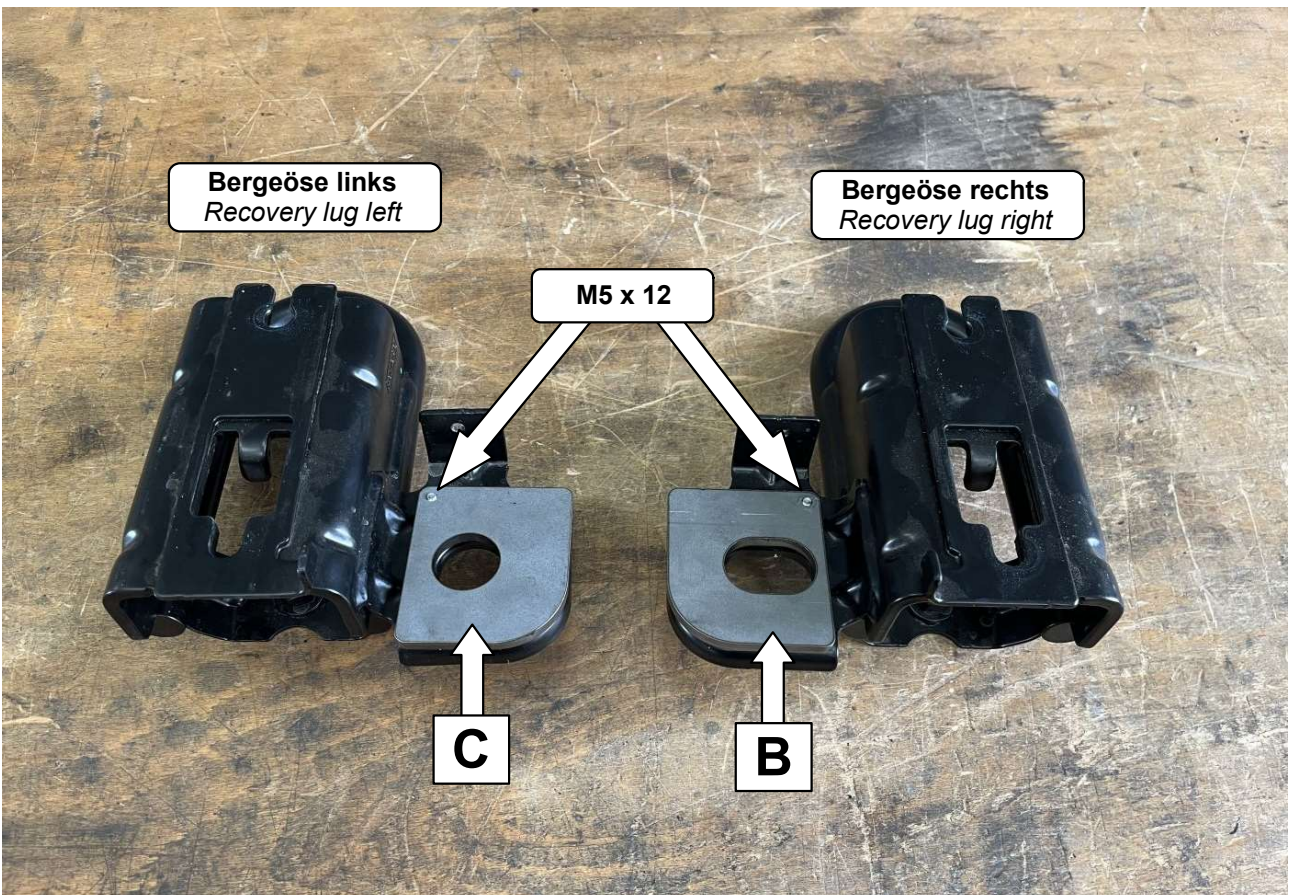

10

Distanzbleche aufschrauben! / Screw on the spacer plates!

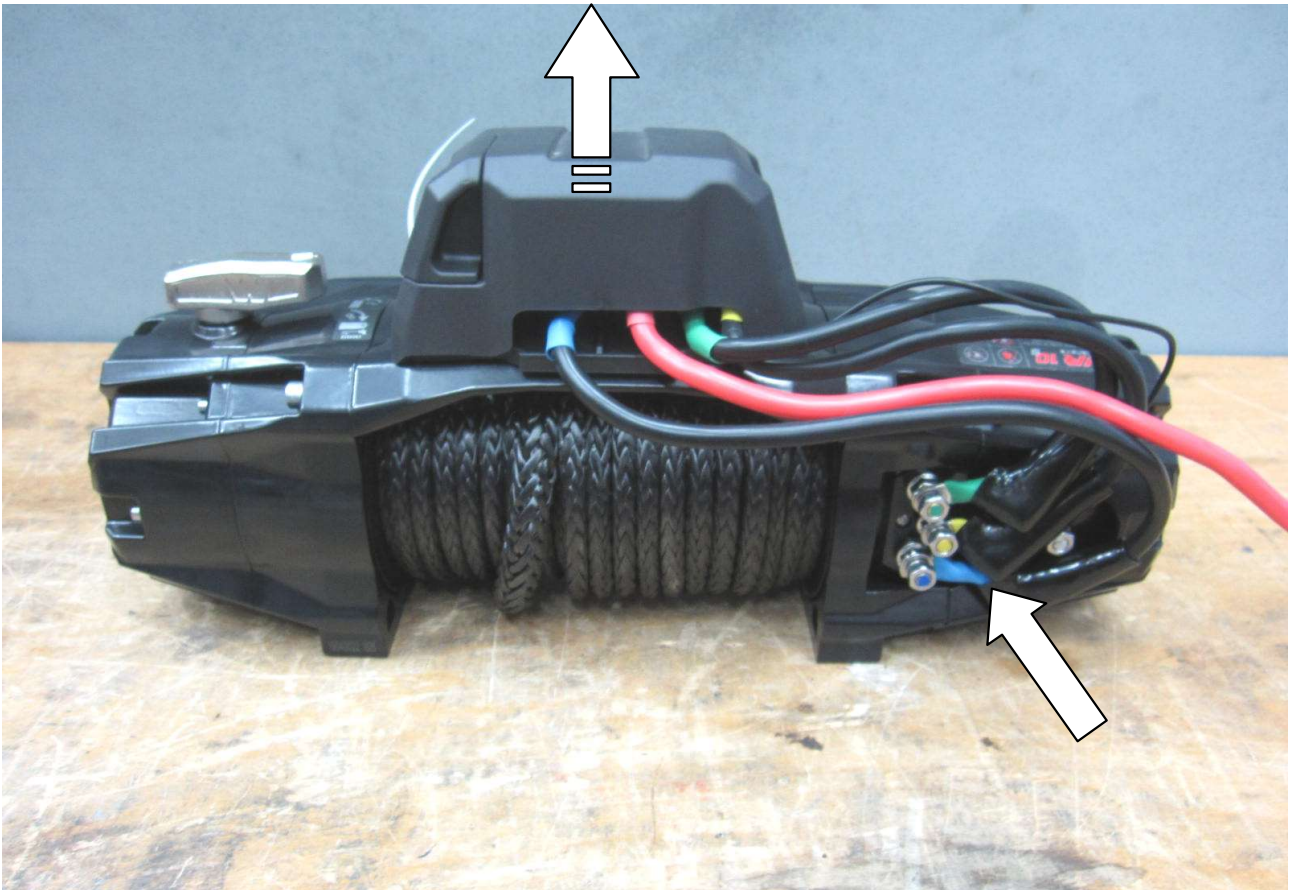

11 **Schaltkasten und alle Kabel entfernen!**
Remove the switch box and all cables!

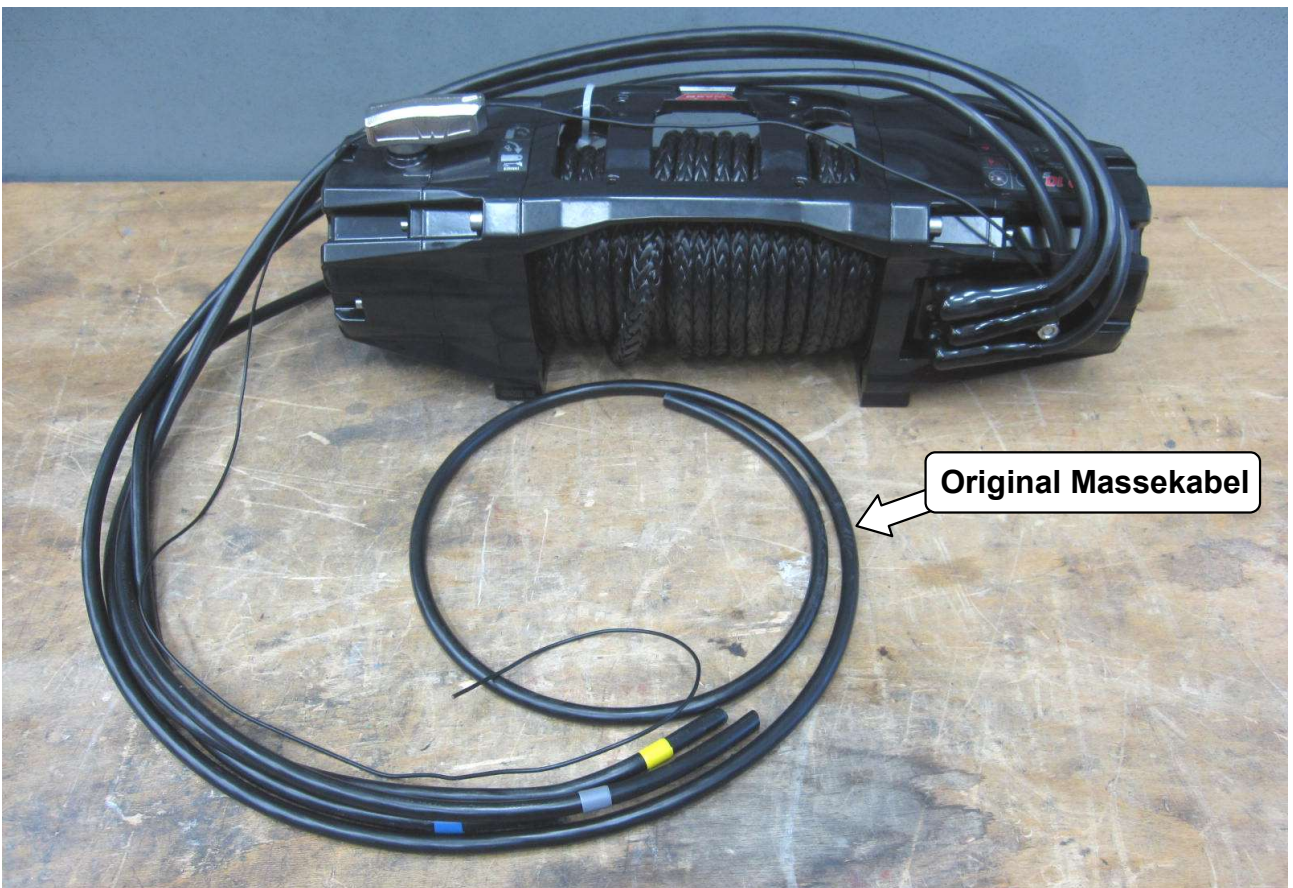

12 **Lange Kabel montieren! (3x35² and 1x 1,5²)**
Mount the longer cables! (3x35² and 1x 1,5²)



Einbauanleitung der Seilwinde beachten!

Please follow installation manual of the winch!

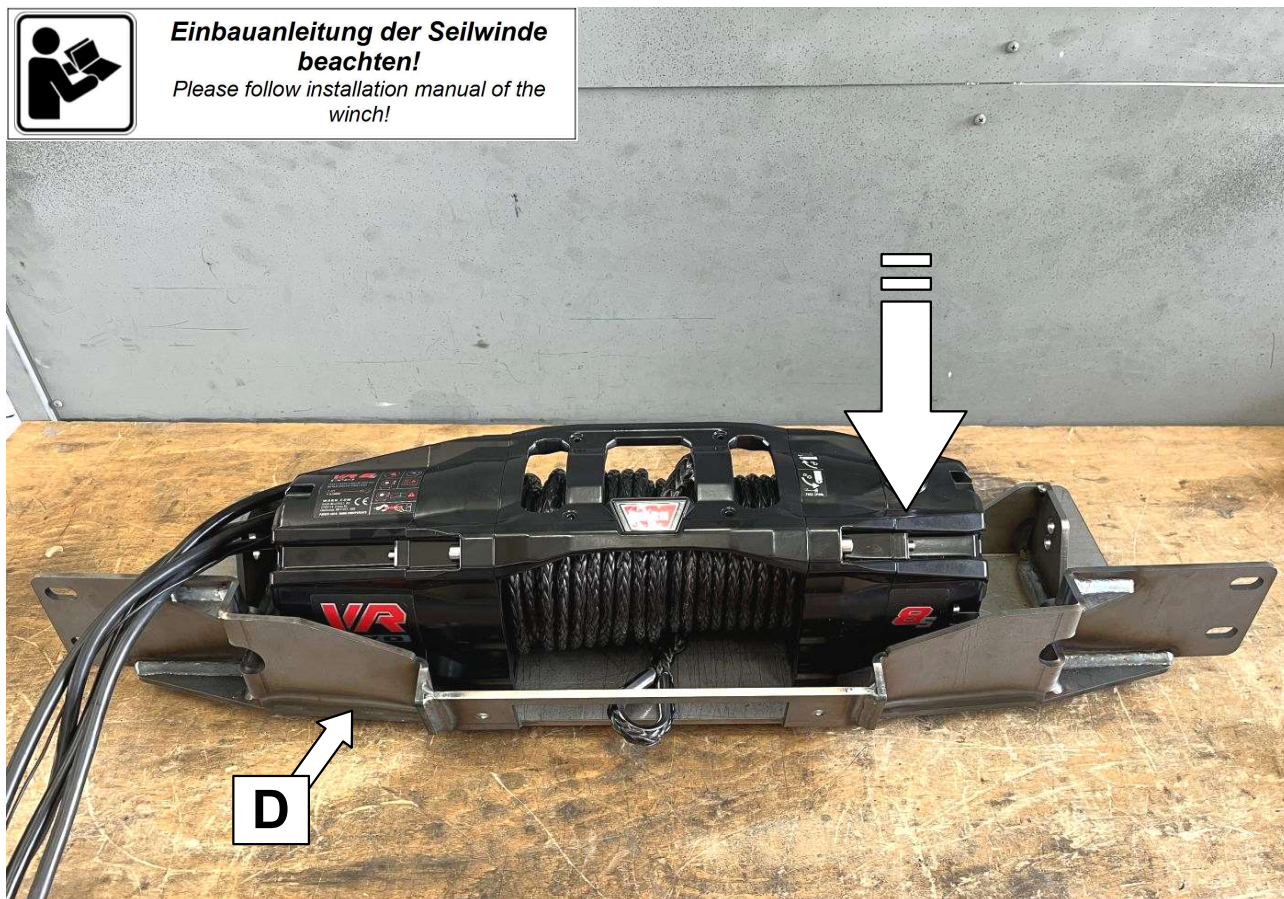

13

Seilwinde verschrauben! / Screw the winch!

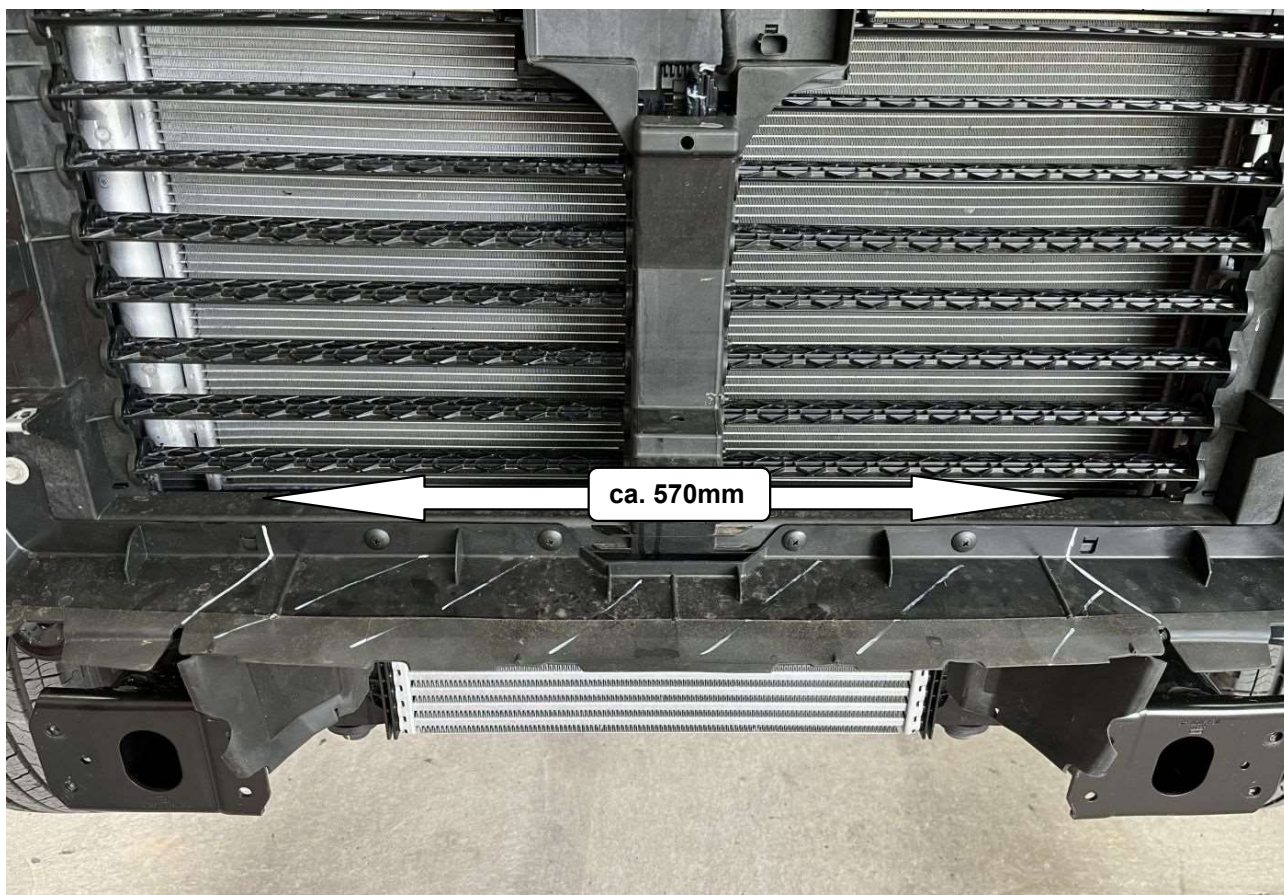

14

Ausschnitt anzeichnen! / Mark the cutout!



15

Entsprechend der Markierung ausschneiden!
Cut out according to the mark!

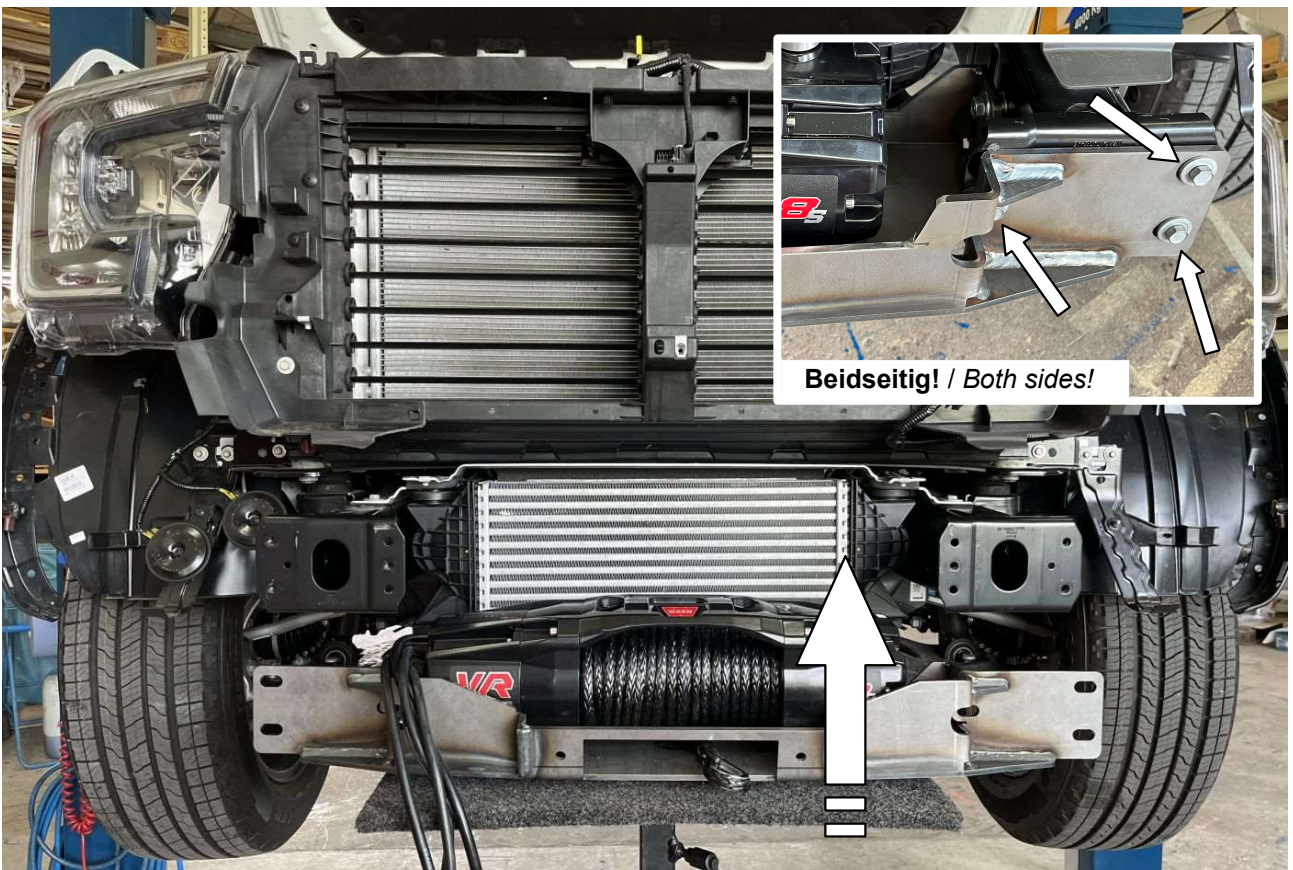

16

Windenplatte platzieren und mit den Originalschrauben der Traverse fixieren!
Place the winch plate and fix it with the original screws!

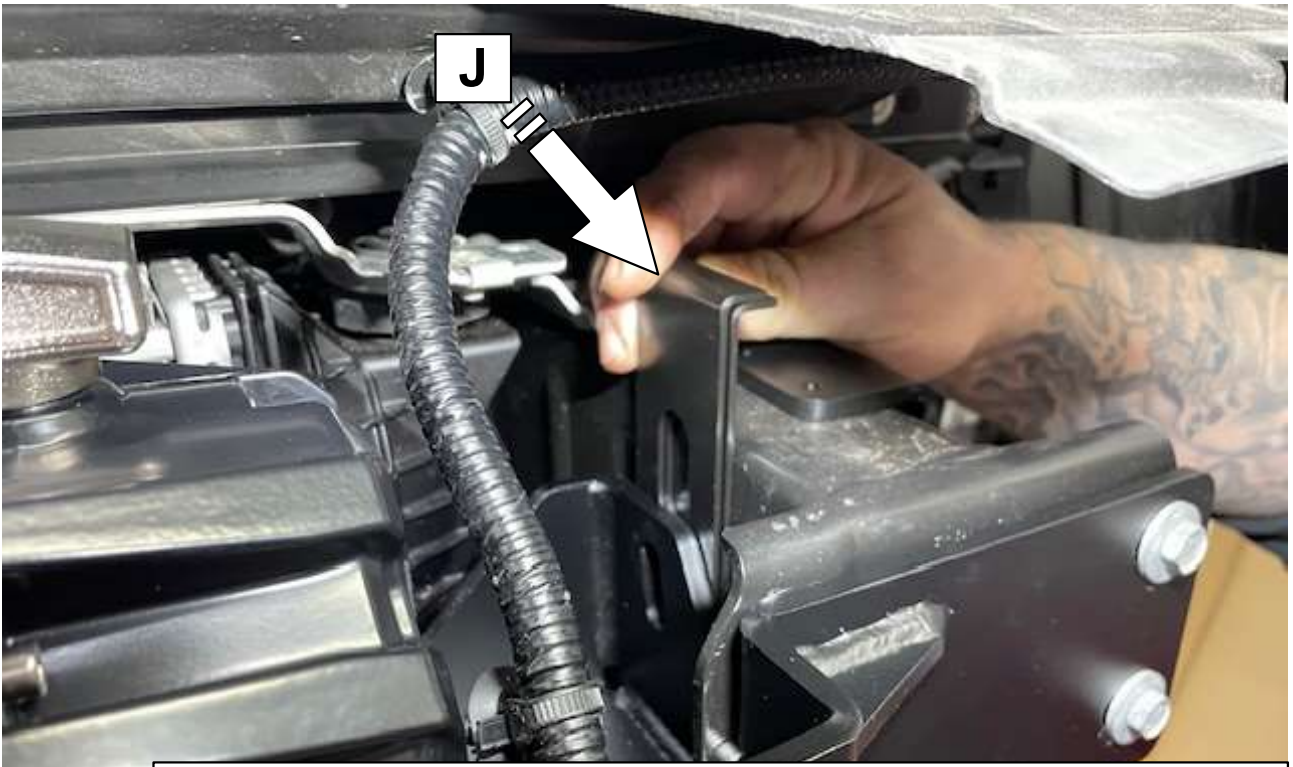

Um Toleranzen in der Rahmenbreite auszugleichen verwenden sie die Beilagen (J)

To compensate for tolerances in the frame width, use the shims (J)

17

Das Gleiche an der rechten Seite! / The same at the right!

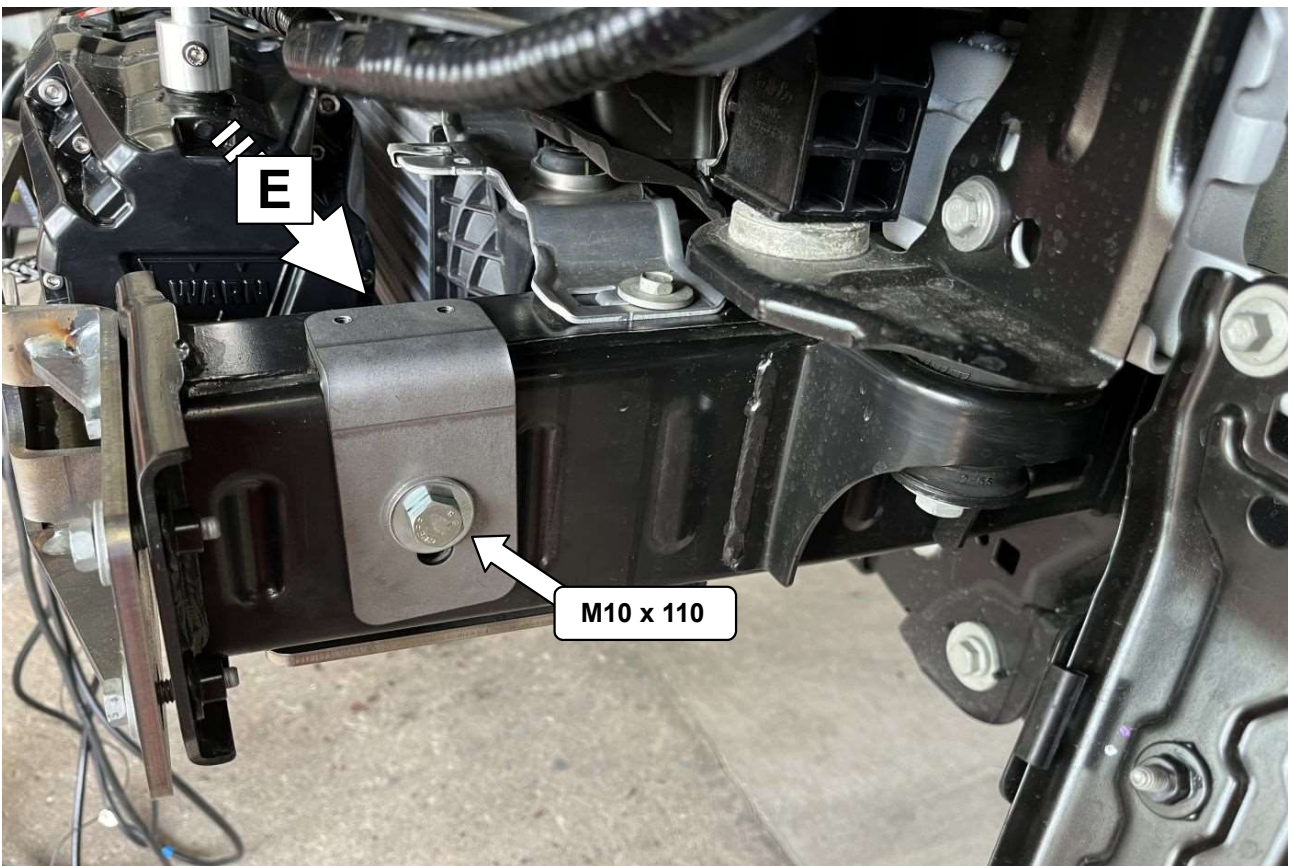

Beilagewinkel platzieren und verschrauben!

Place the bracket and screw it!

18

Das Gleiche an der rechten Seite! / The same at the right!

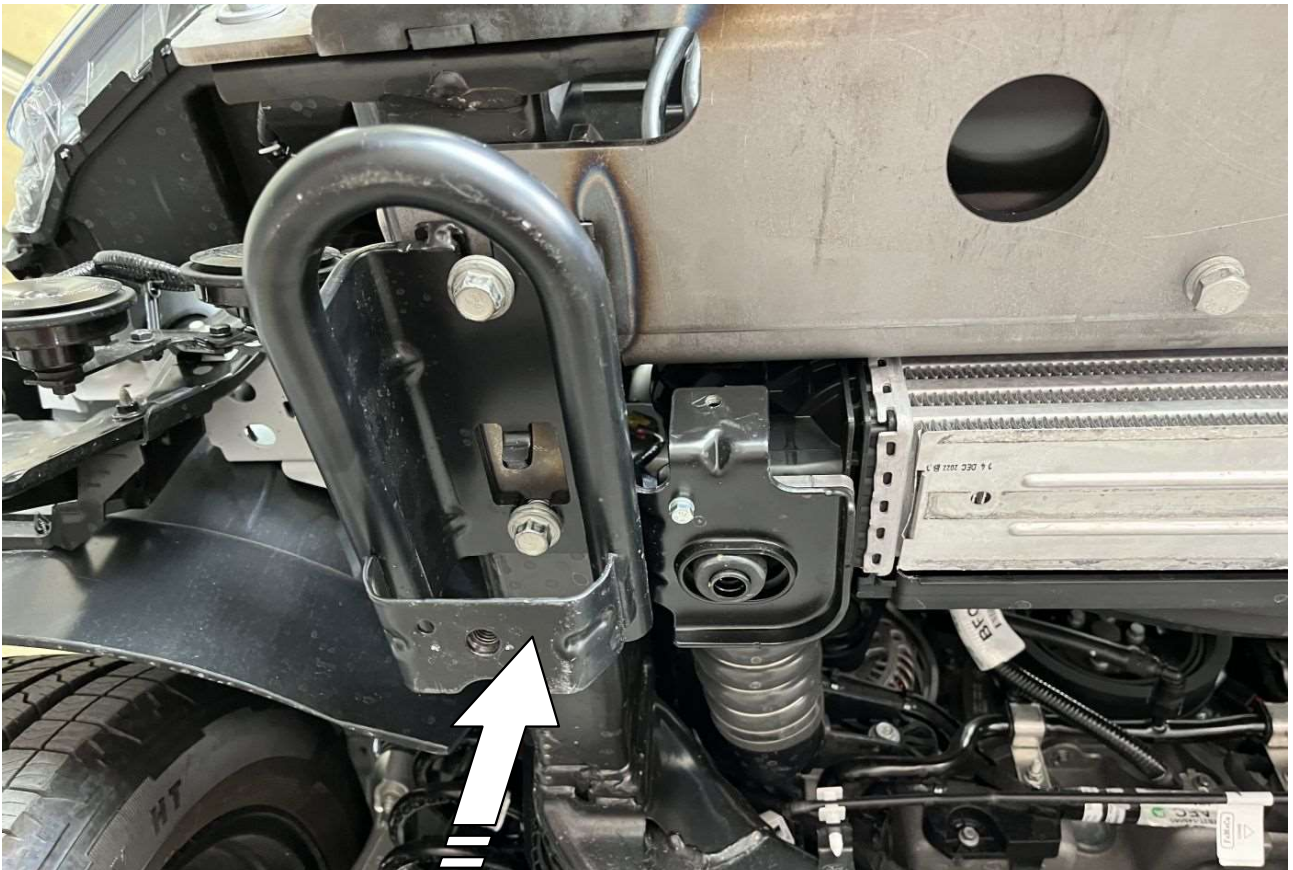

19

Bergeösen wieder anschrauben und alle Schrauben festziehen!
Mount the recovery lugs again and tighten all screws!
Das Gleiche an der linken Seite! / The same at the left!

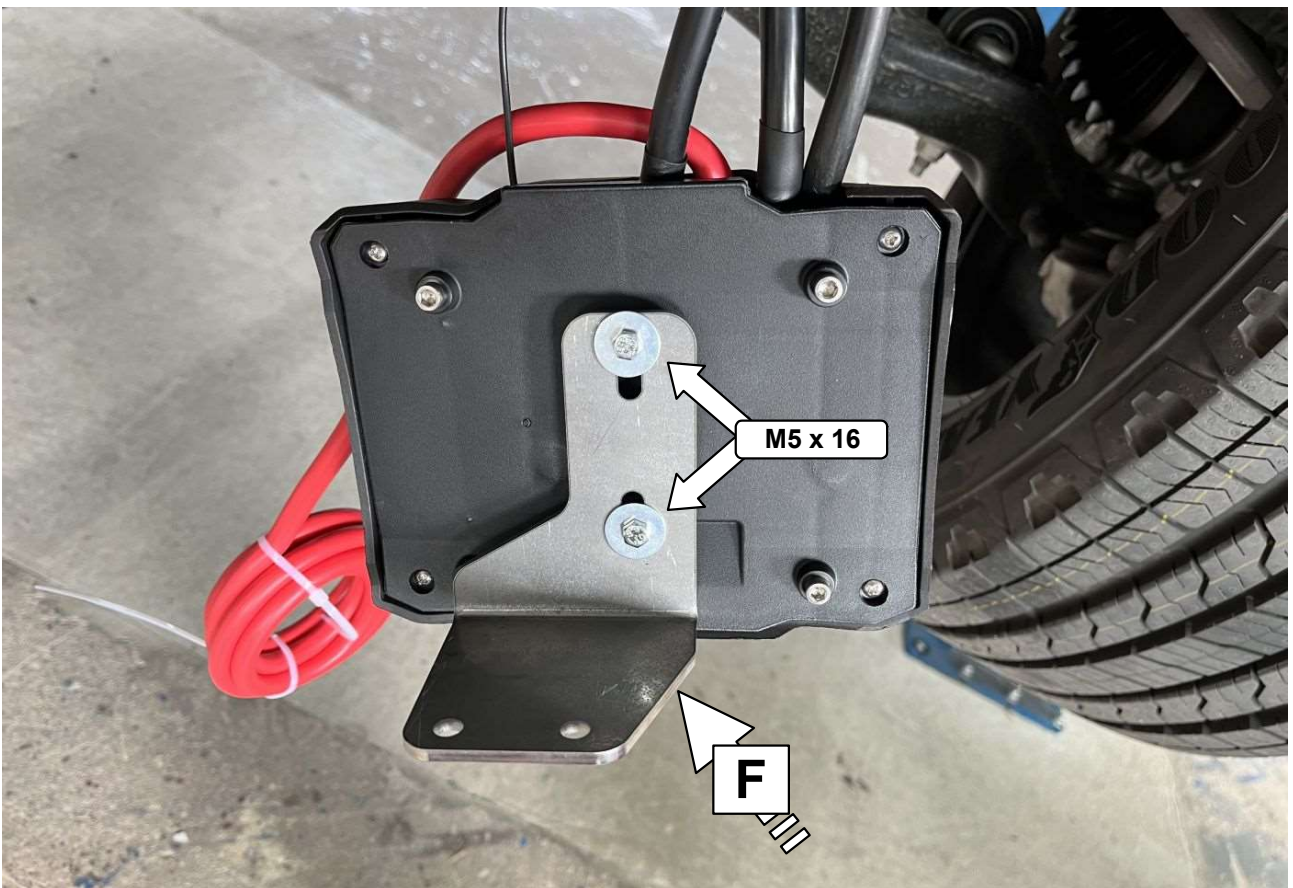

20

Schaltkastenhalter montieren!
Mount the bracket for the switch box!



Einbauanleitung der Seilwinde beachten!
Please follow installation manual of the winch!



21

Kabel am Schaltkasten anschließen!
Connect the cables with the switch box!



Einbauanleitung der Seilwinde beachten!
Please follow installation manual of the winch!

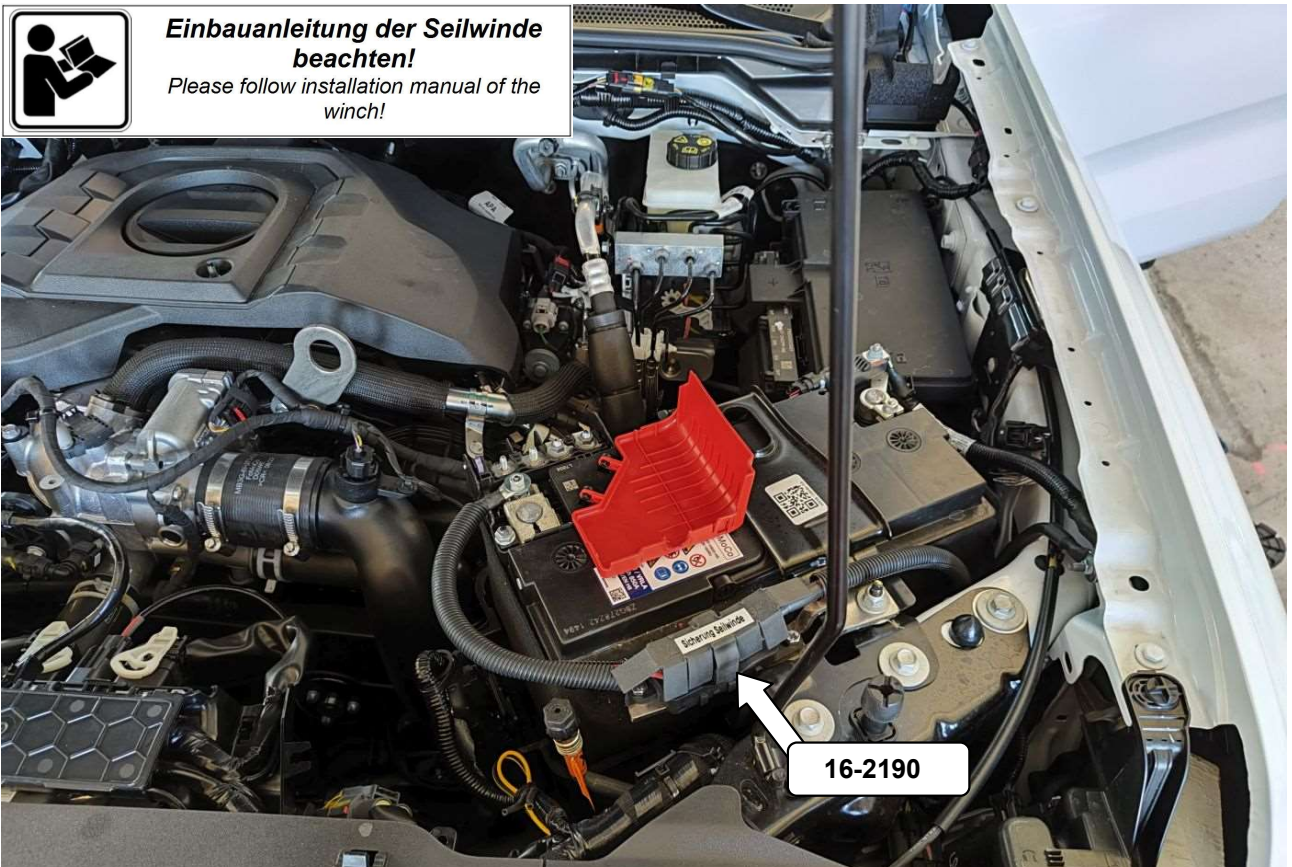

22

Seilwinde anschließen und den Sicherungshalter an einer geeigneten Stelle platzieren!
Connect the Winch and place the fuse holder on an suitable place!

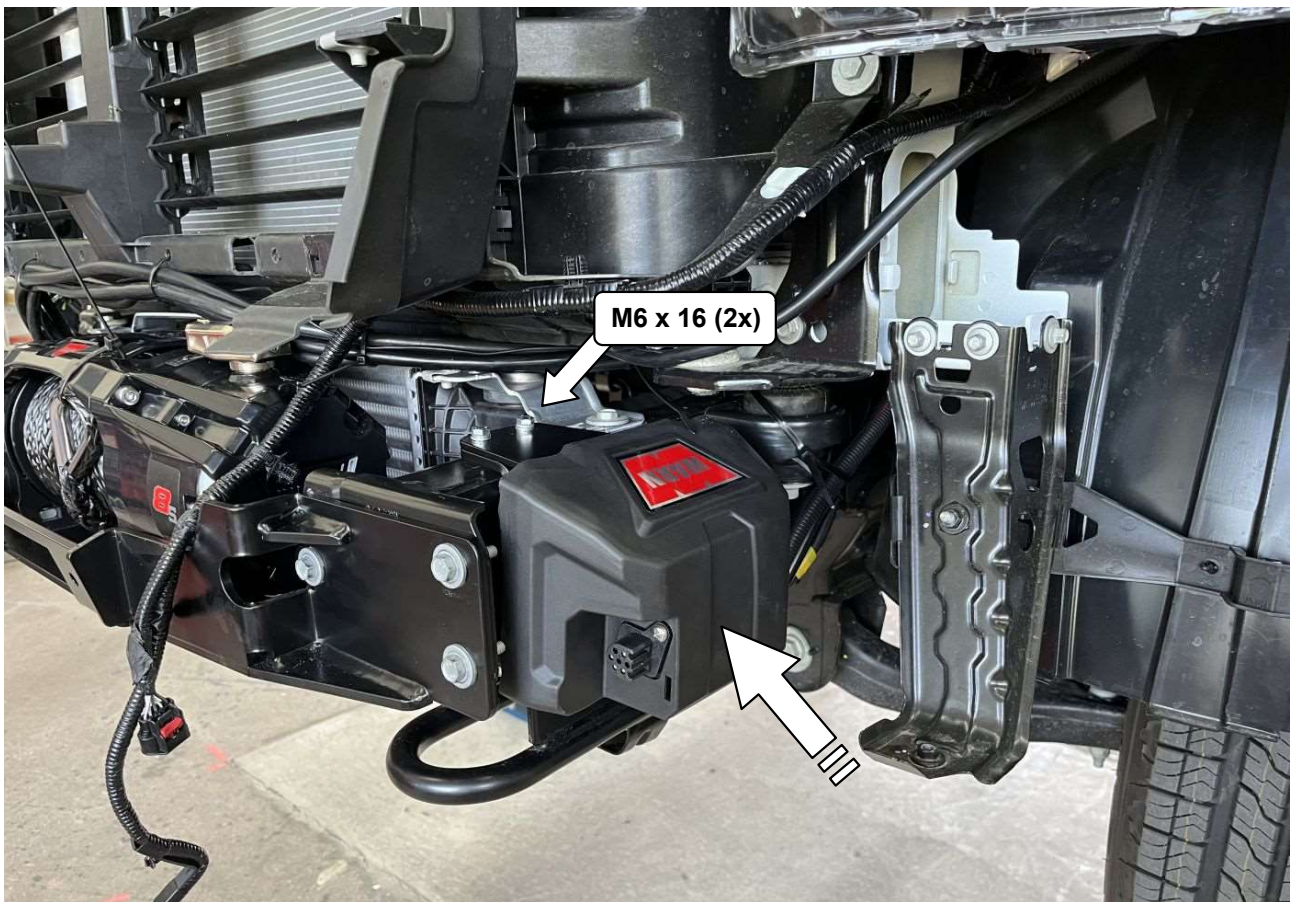

23

Schaltkasten montieren! / Mount the switch box!

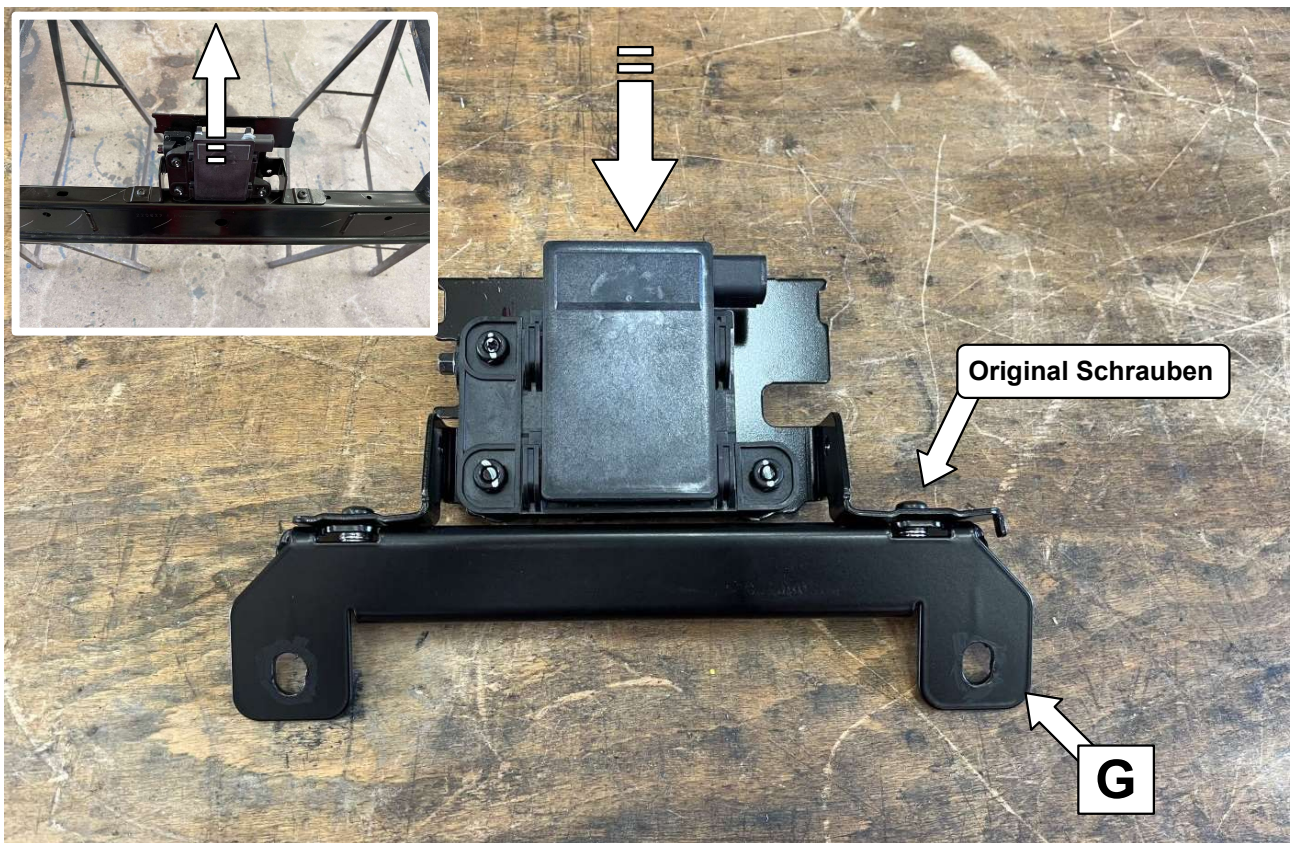

24

Radarsensor von der Traverse entfernen und auf dem Sensorwinkel befestigen!
Remove the radar sensor from the crossbar and screw it on the sensor bracket!

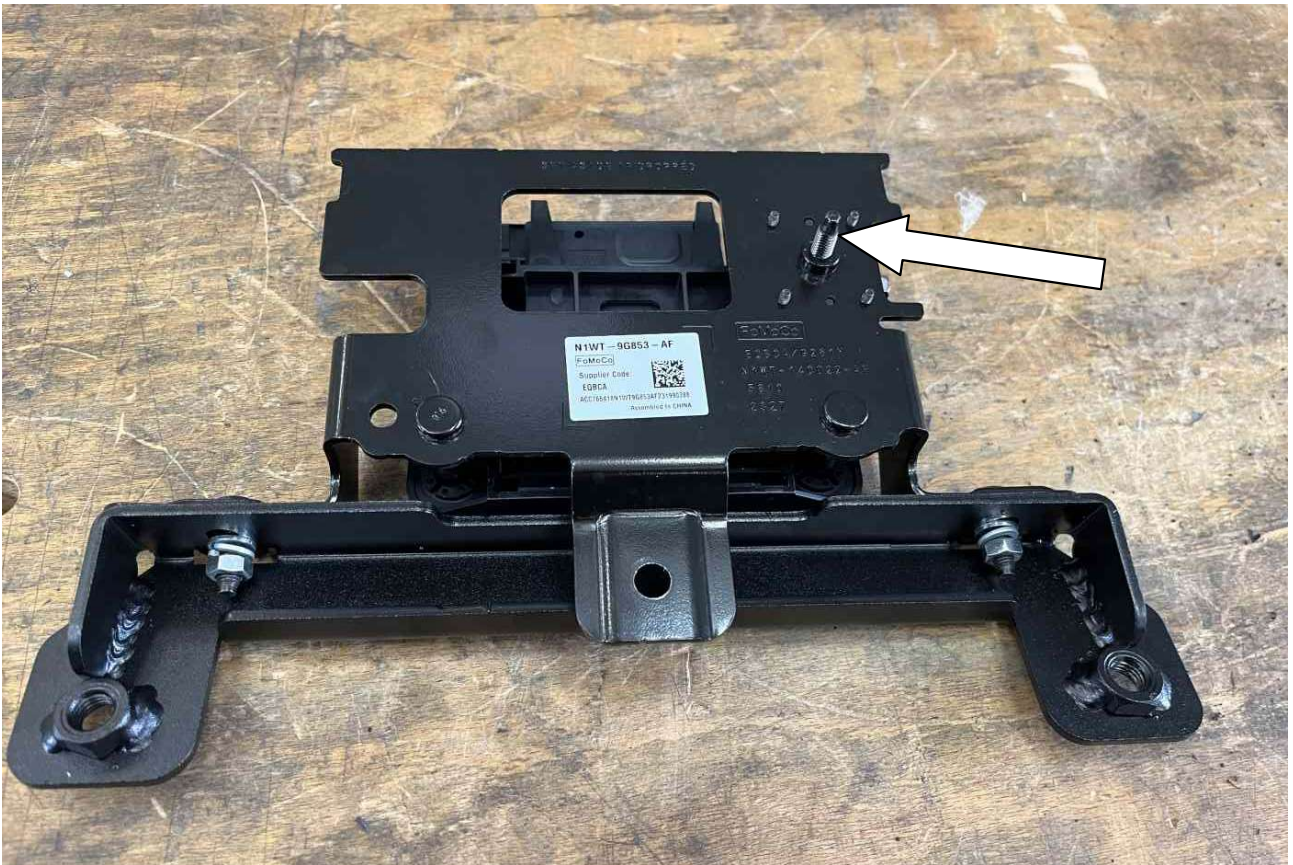

25

Überstehendes Gewinde abschneiden und für ausreichend Rostschutz sorgen!
Cut off protruding threads and ensure sufficient rust protection!



M10 x 40 (2x)

26

Sensorwinkel mit dem Seilfester an der Windenplatte verschrauben!
Screw the sensor bracket to the winch plate using the failead!



27

**Stecker der Steckdosenverlängerung bohren (Ø3) und
Schraube 3,5 x 9,5 eindrehen! /**
Drill plug of socket extension (Ø3) and screw in screw 3.5 x 9.5!



28

**Stecker mit der Schraube sichern. Wenn möglich mit Silikon
abdichten!**
Secure the plug with the screw. If possible, seal with silicone!

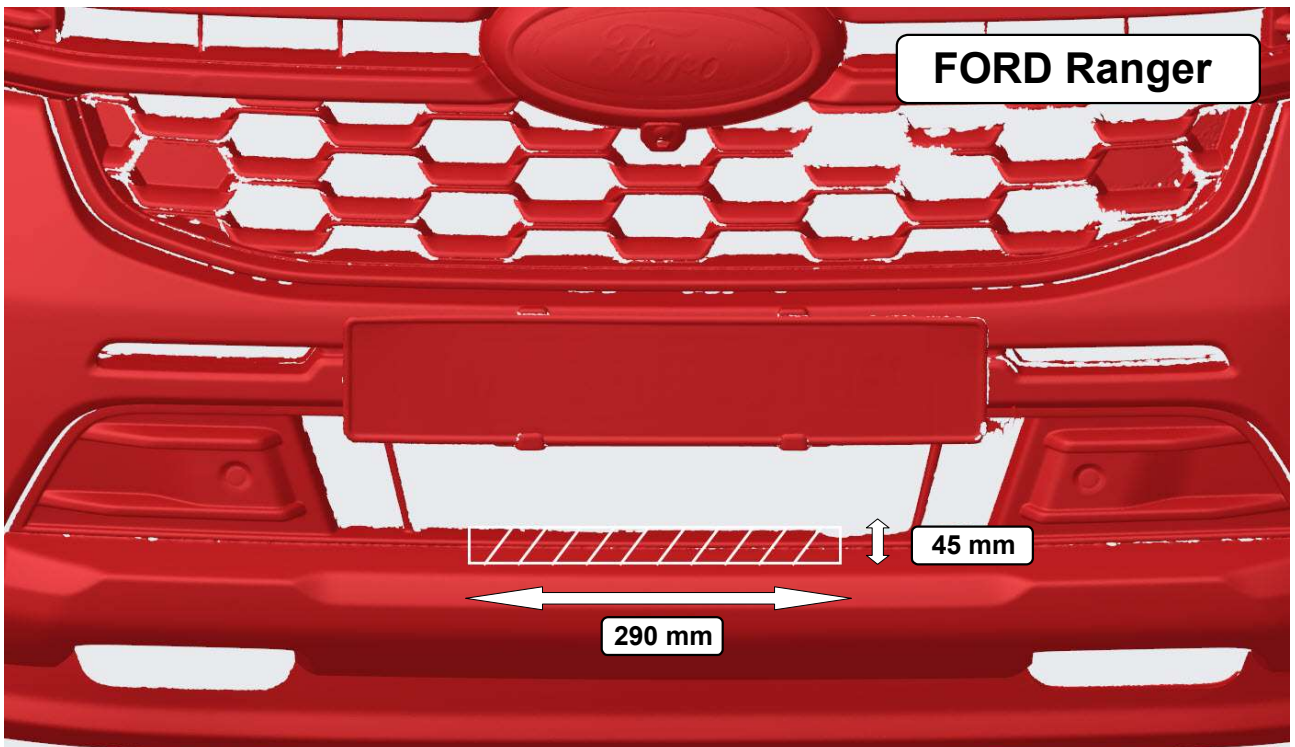

29

Ausschnitt für Radarsensor anzeichnen und ausschneiden!
Mark the cutout for the radar sensor and cut it out!

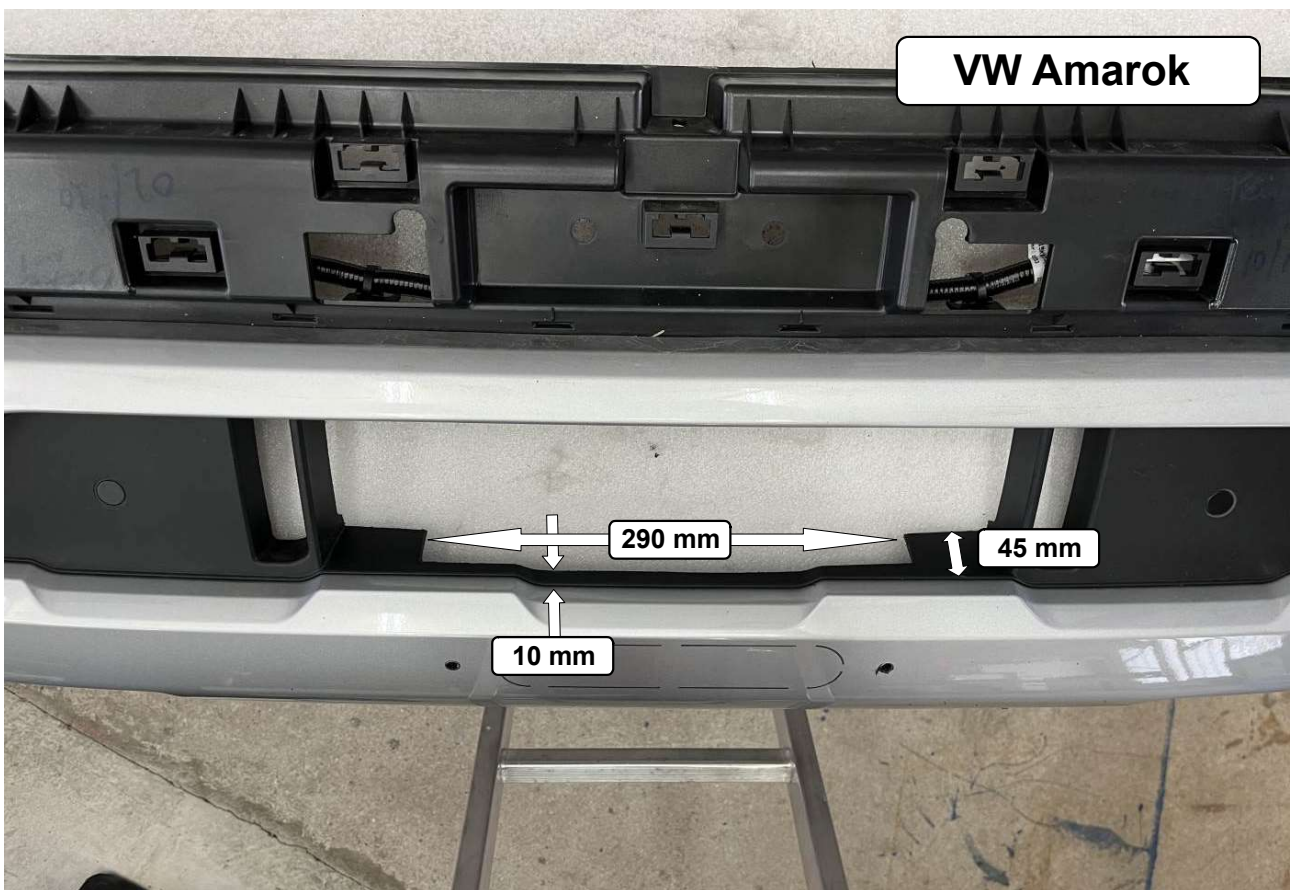

30

Ausschnitt unten für Radarsensor anzeichnen und ausschneiden!
Mark and cut out the bottom cut-out for the radar sensor!





33

Schnittkante mit Kantenschutzprofil abdecken!
Cover cut edge with edge protection profile!

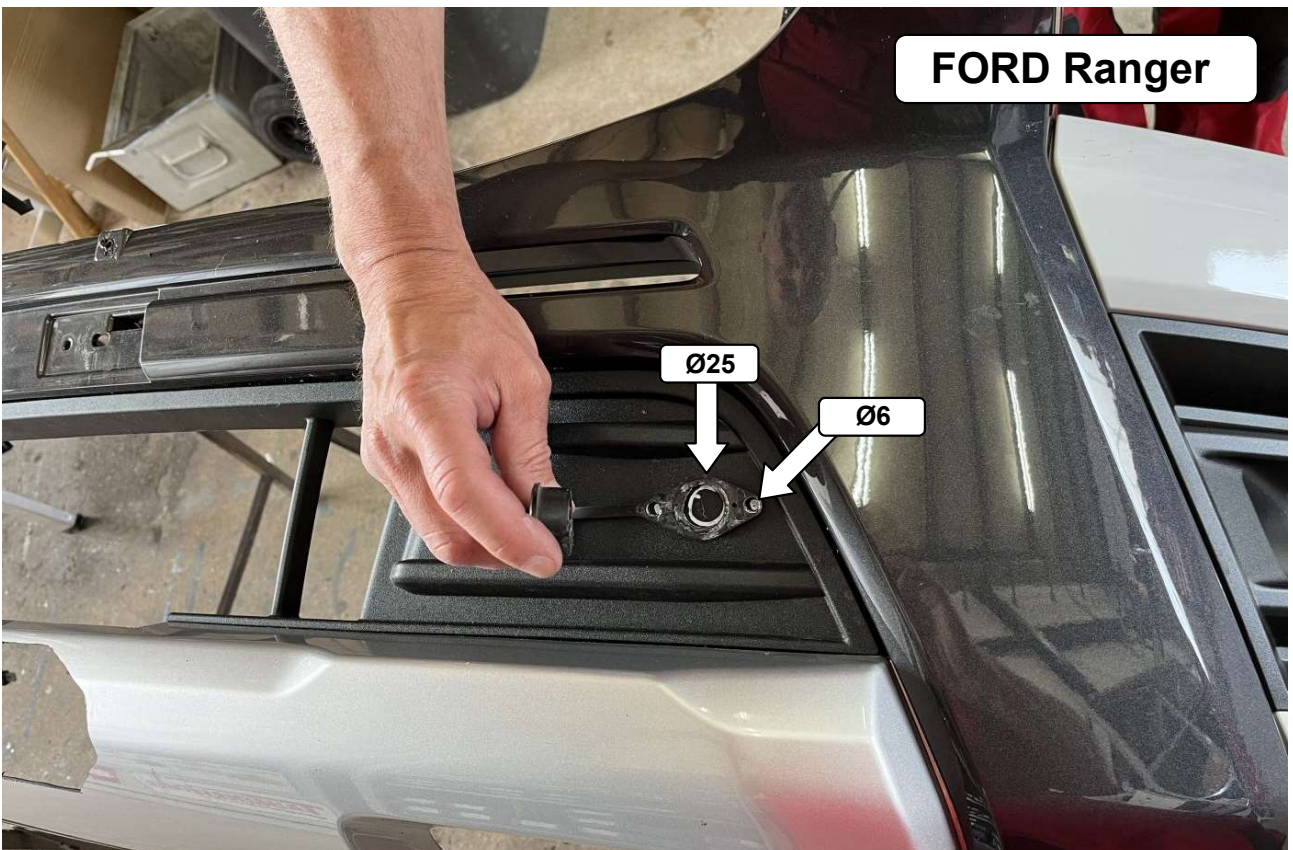

34

Position der Steckdose an einer geeigneten Stelle anzeichnen und die Löcher bohren!
Mark the position of the socket at a suitable location and drill the holes!

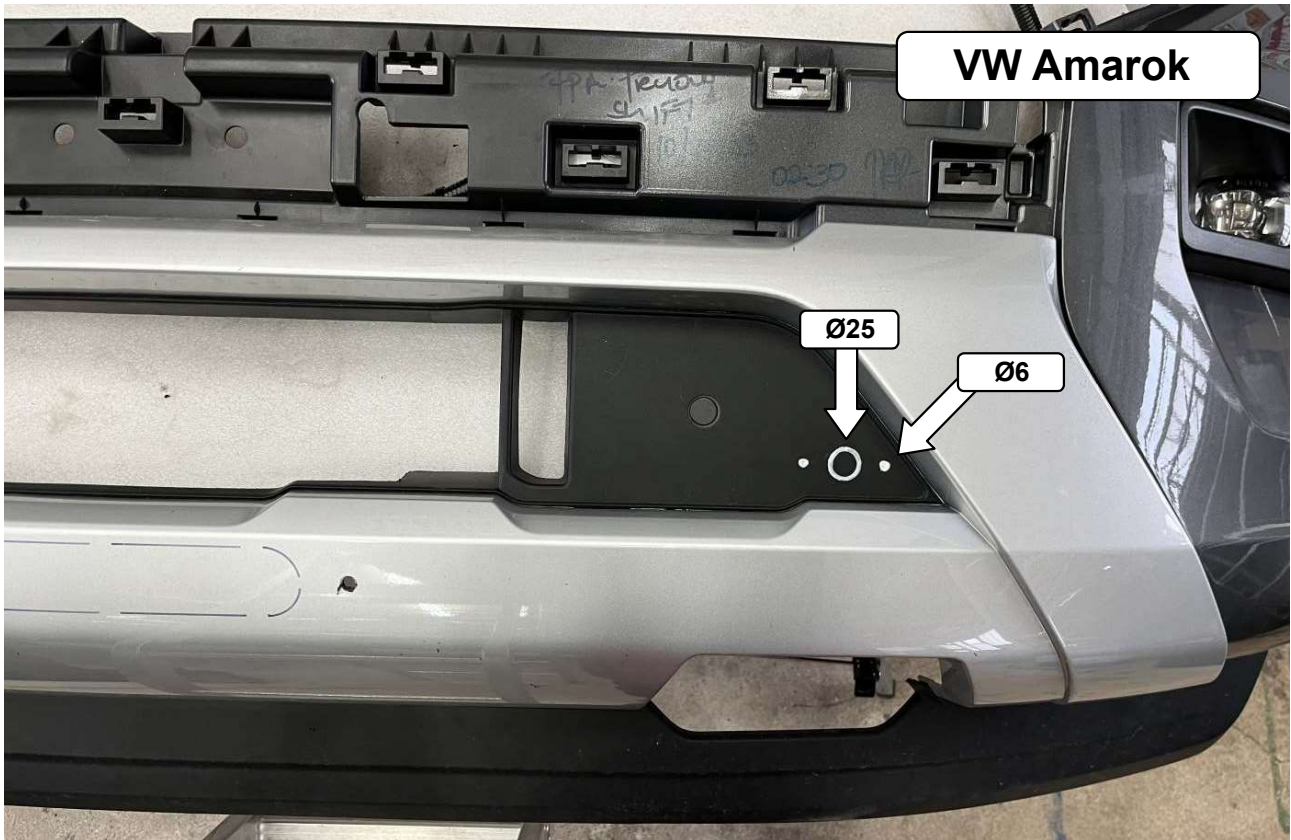

VW Amarok

Ø25

Ø6

35

Position der Steckdose an einer geeigneten Stelle anzeichnen und die Löcher bohren!

Mark the position of the socket at a suitable location and drill the holes!



36

Steckdose montieren! / Mount the socket!



37

Stoßfänger wieder montieren! / Mount the bumper again!



38

**Stellmotor von der unteren Kühlerjalousie entfernen!
Remove the servomotor from the lower radiator louver!**

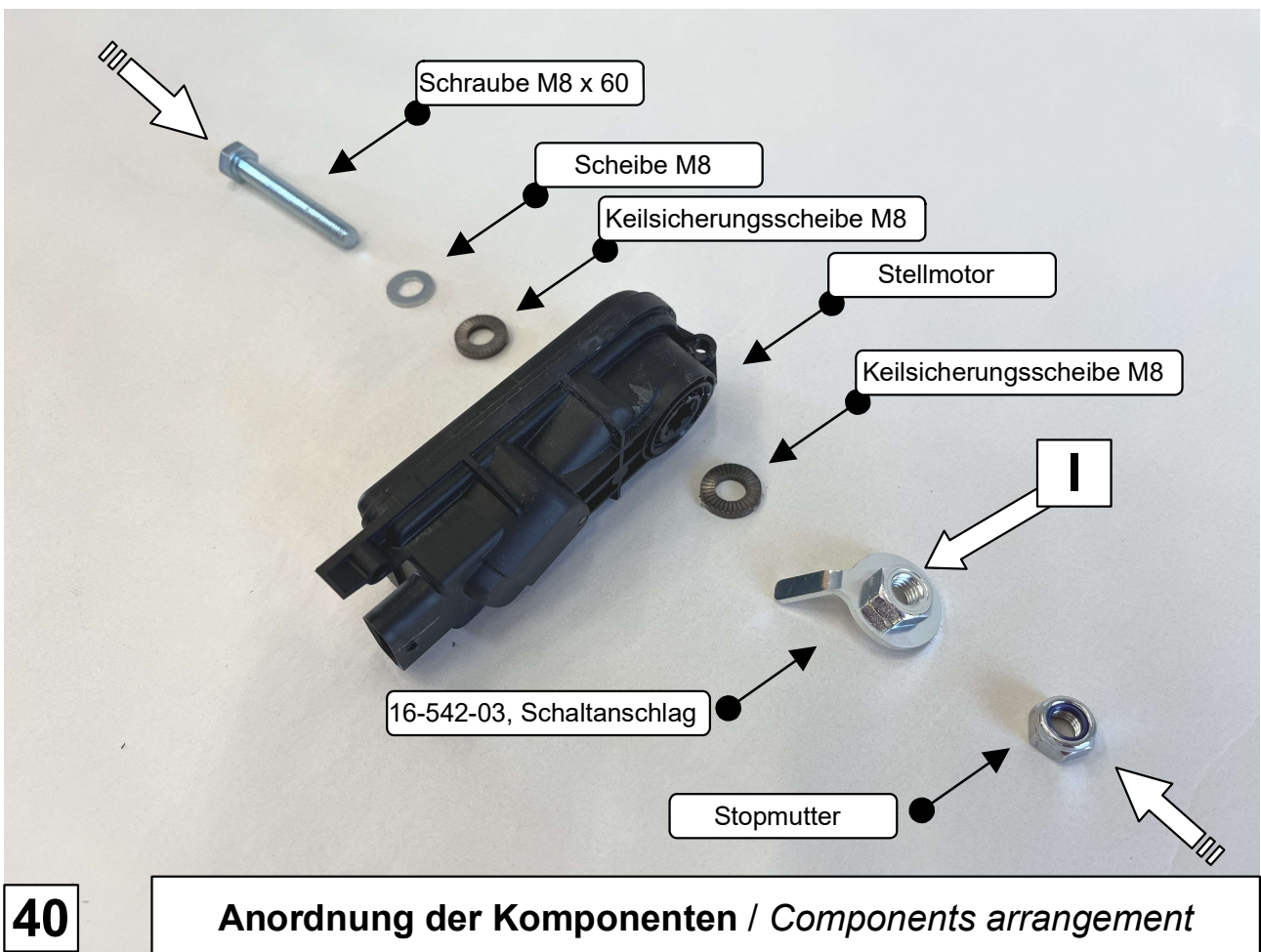
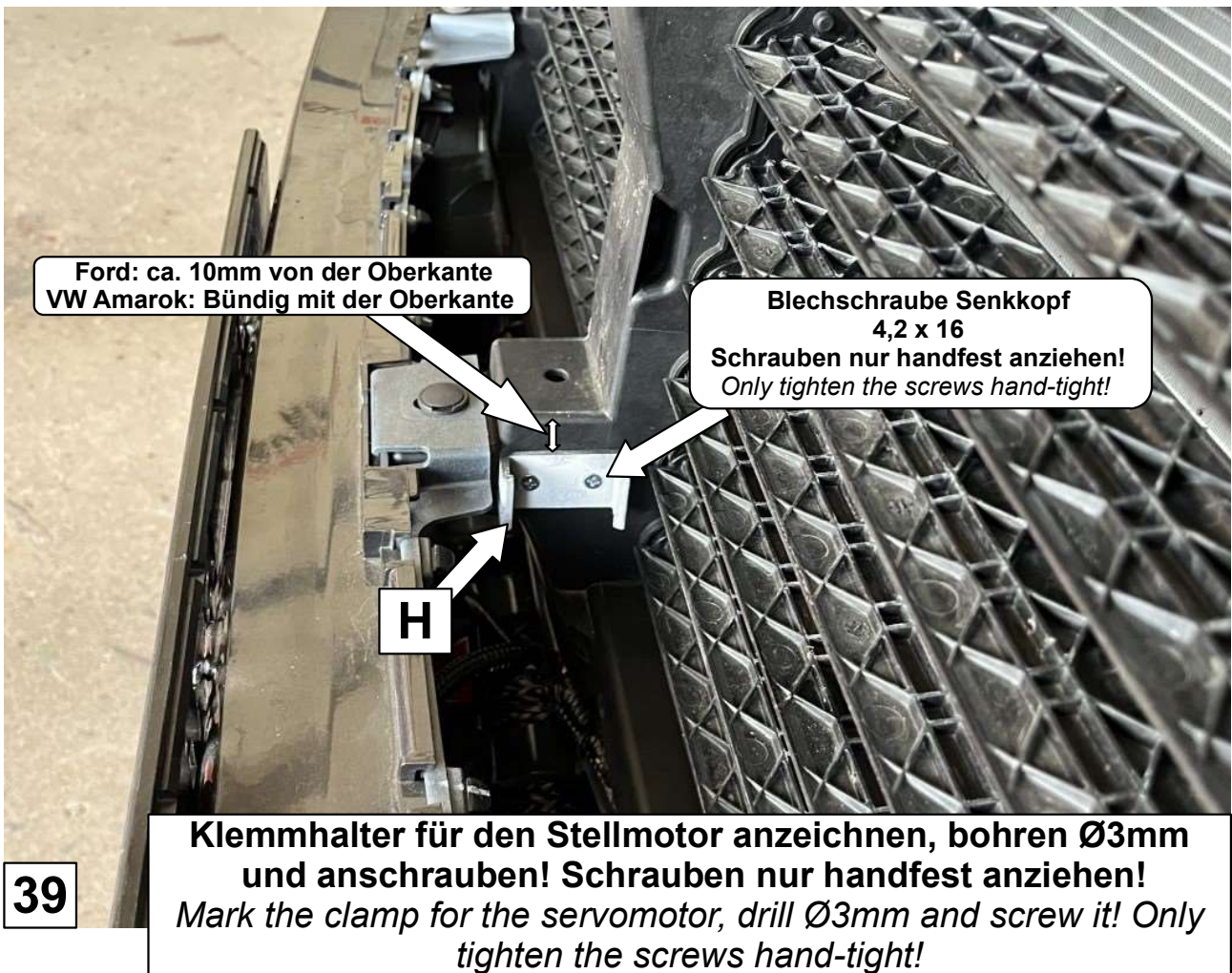

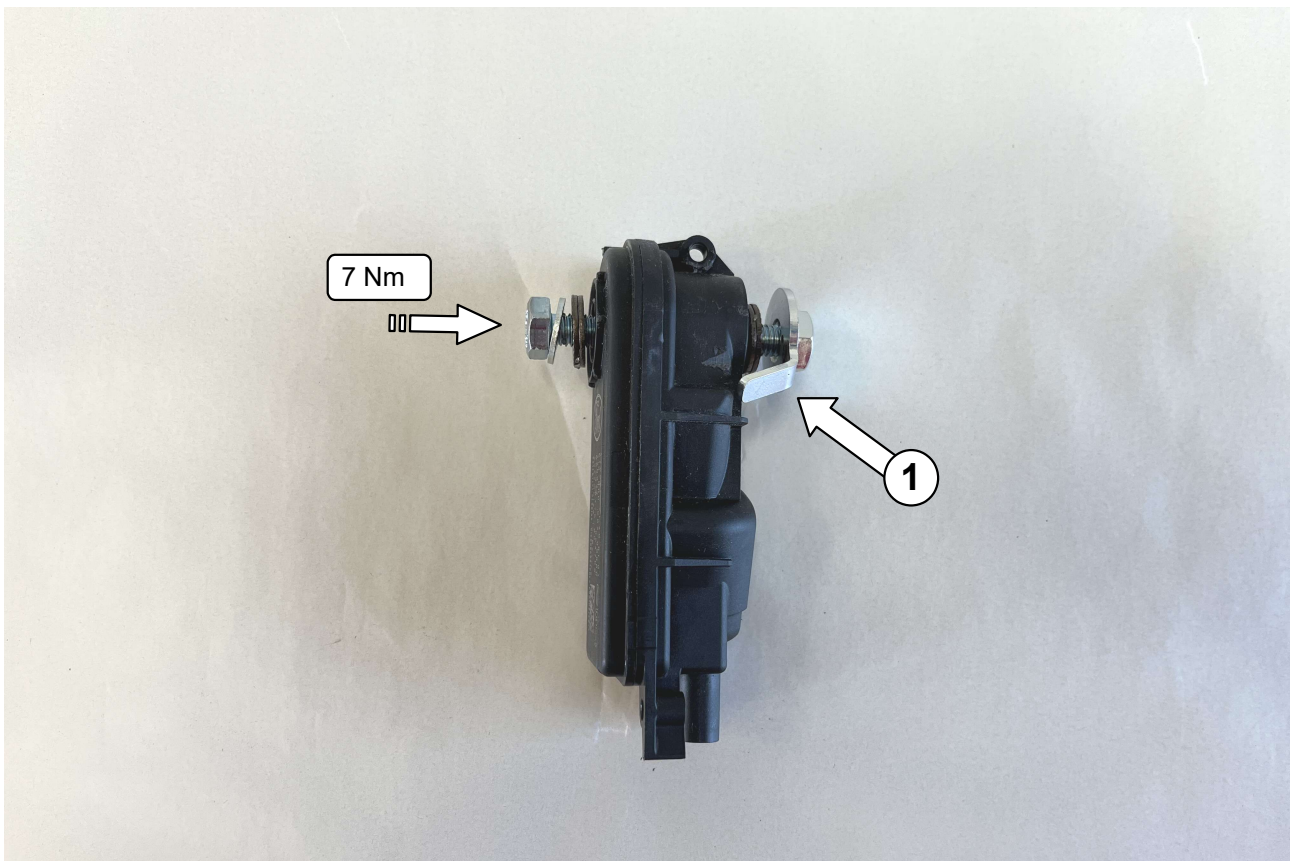

41

Anschlag in unterste Stellung ① bringen und mit einem Anzugsdrehmoment von 7 Nm verschrauben!
Move the stop to the lowest position ① and tighten with a tightening torque of 7 Nm!

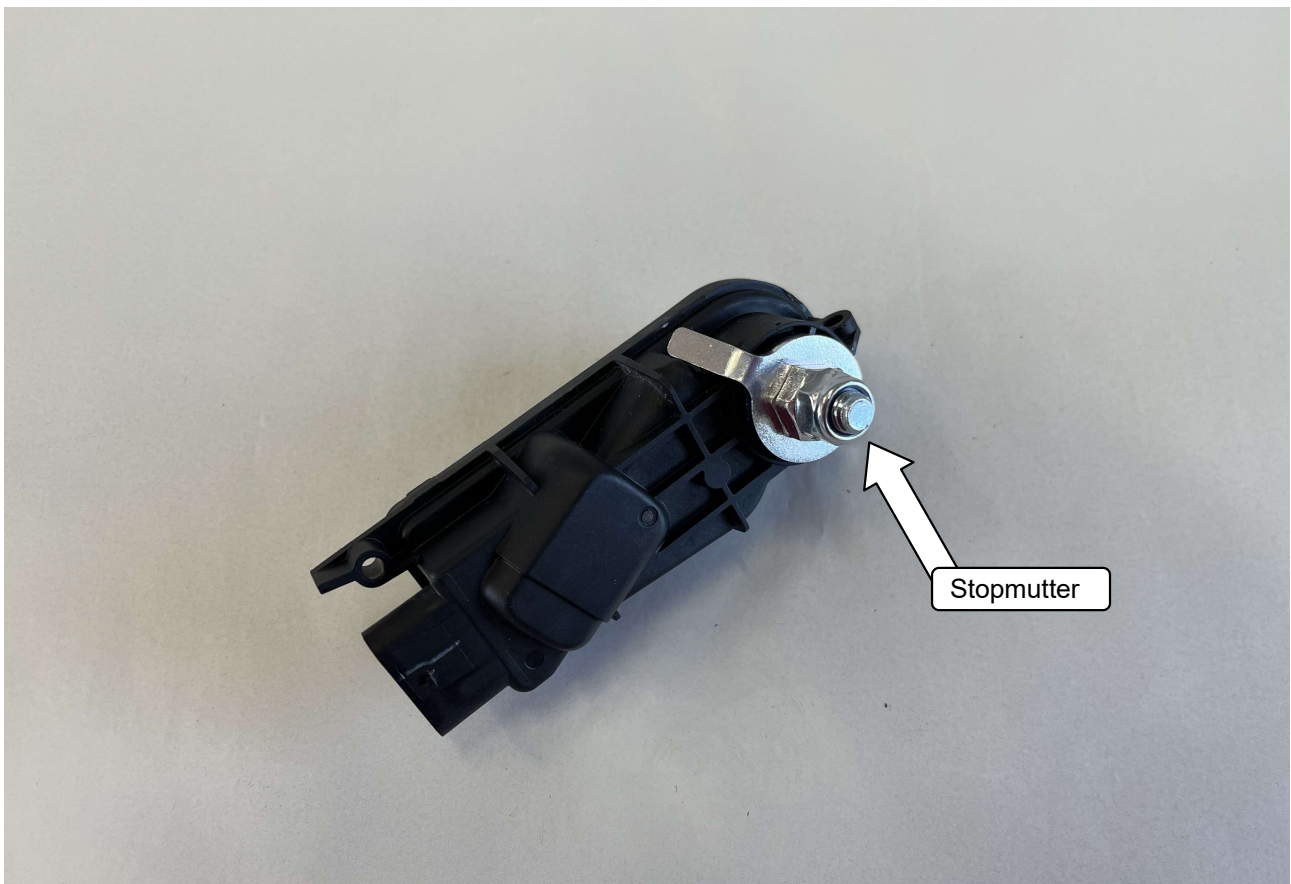

42

Die Verschraubung mit der Stopmutter abkontern! /
Unlock the screw connection with the stop nut!

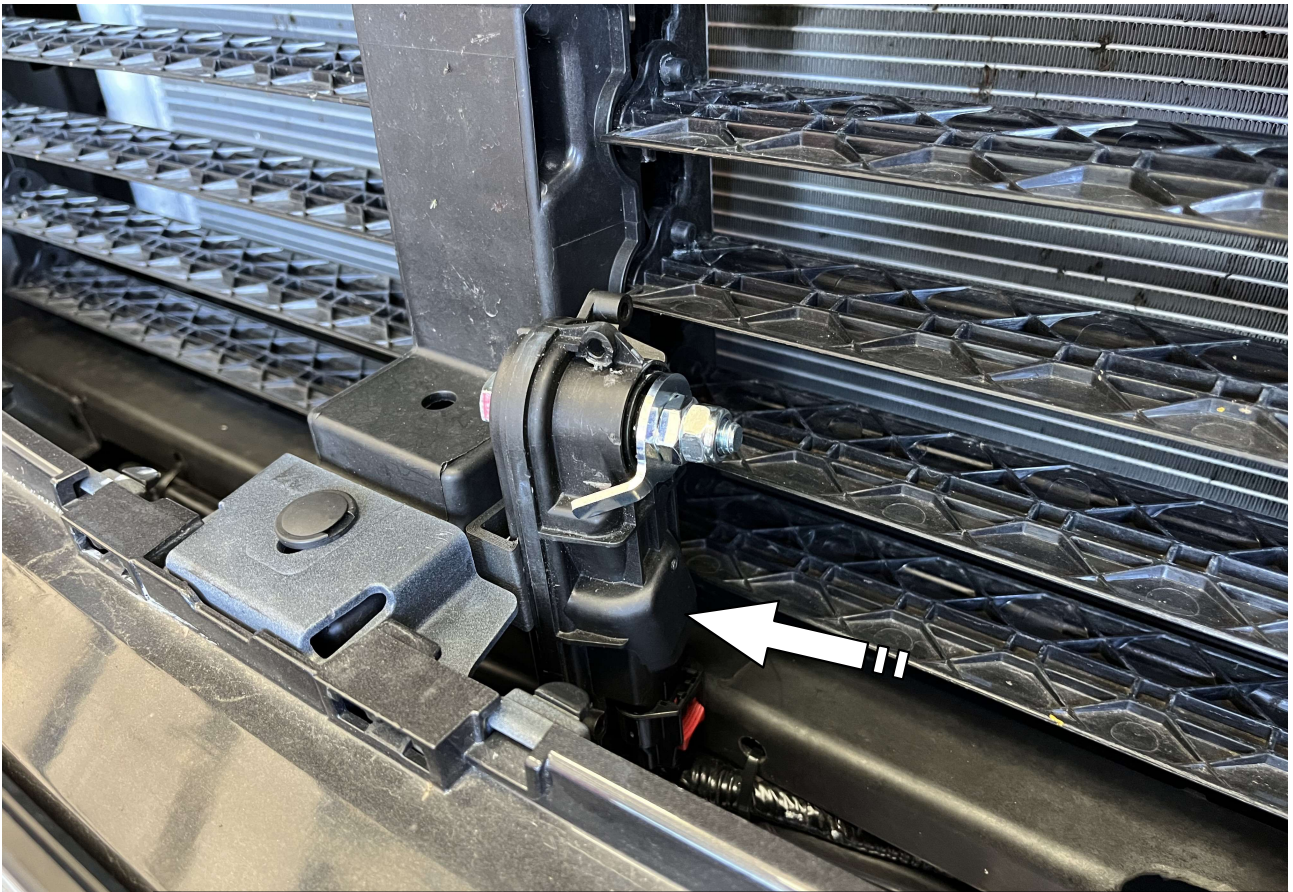

43

Stellmotor anstecken und in den Klemmhalter drücken!
Connect servomotor and press the it into the clamp!



44

Kühlergrill und Abdeckung wieder montieren!
Mount the radiator grille and the cover again!

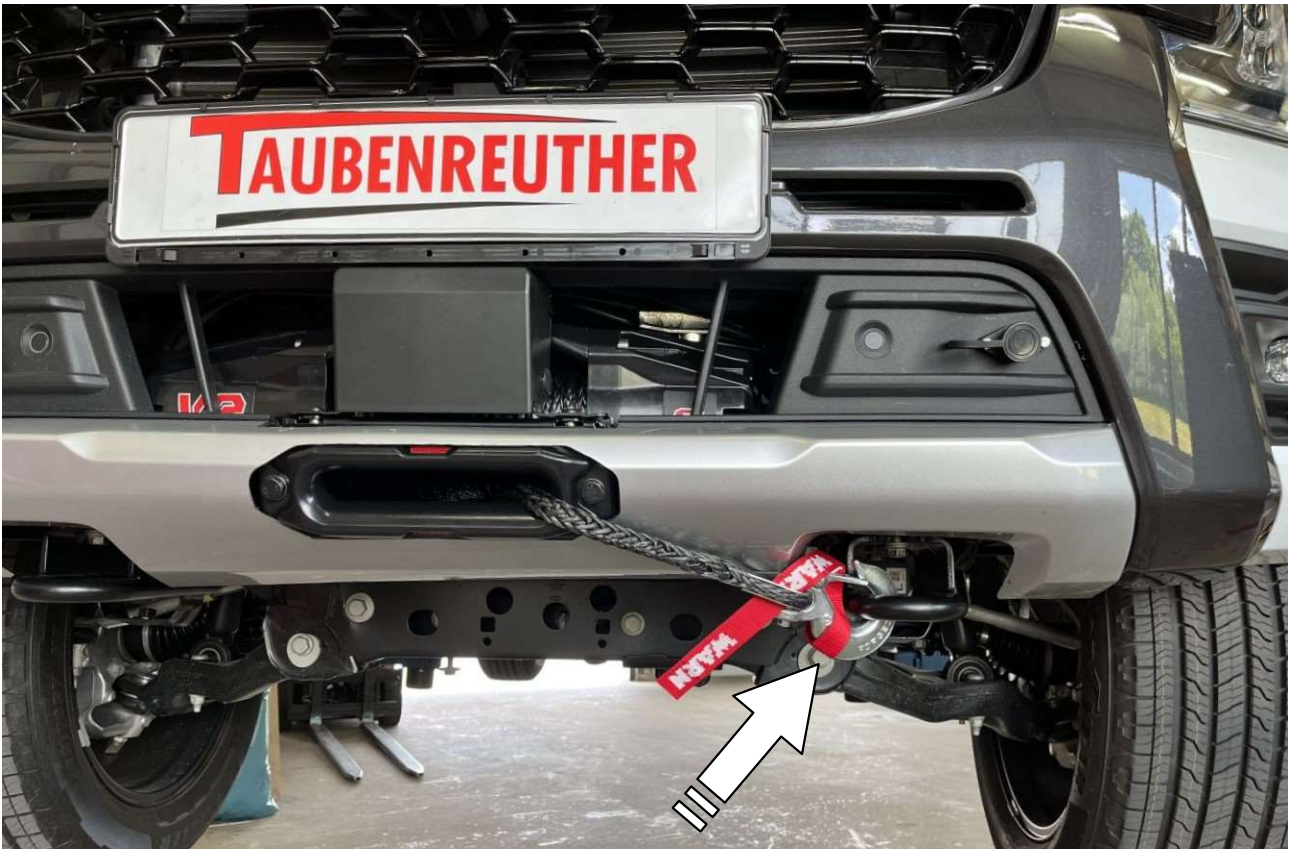

45

Bei fahrten im öffentlichen Straßenverkehr muss der Seilhaken am Transport Befestigungspunt eingehängt sein.
When driving on public roads, the rope hook must be attached to the transport fastening point.



46



47